

Maj 2020

# Reduktory Ciśnienia Serii 627

## Wprowadzenie

Reduktory ciśnienia bezpośredniego działania serii 627 (rys. 1) przeznaczone dla układów niskiego i wysokiego ciśnienia. Reduktory te można stosować do gazu ziemnego, powietrza lub wielu innych gazów. Różne charakterystyki pracy zależą od konstrukcji reduktora (patrz dział Specyfikacje).

## Właściwości

- **Wewnętrzny zawór wydmuchowy**—Reduktory 627R, 627LR i 627MR mają wewnętrzny zawór wydmuchowy, który w wielu przypadkach pozwala wyeliminować wymóg zewnętrznego zaworu wydmuchowego, obniżając przez to koszty urządzeń i obsługi. Dane użytkowe zamieszczono w dziale Specyfikacje.
- **Ogranicznik otwarcia w 627R, 627LR i 627MR**—Wewnętrzny zawór wydmuchowy wciąż działa pomimo awarii grzybka lub układu dźwigni. Popychacz (rys. 7) styka się z ogranicznikiem skoku uchwyty dźwigni, gdy membrana dalej unosi się, otwiera zawór wydmuchowy.
- **Wskaźnik pracy zaworu wydmuchowego**—Gumowa zaślepka (rys. 8), wciśnięta na odpowietrznik, odsłania, gdy zawór wydmuchowy otwiera się informując, że zawór otworzył się od czasu ostatniej jego inspekcji.
- **Łatwa w obsługa**—Elementy wnętrza można wymienić bez demontowania korpusu reduktora z rurociągu. Śrubowe połączenie korpusu i obudowy membrany ułatwia demontaż w celu obsługi.
- **Swoboda montażu**—Obudowa membrany i/lub korpus reduktora mogą być obrócone w jedną z czterech pozycji, co pozwala instalować reduktor w ograniczonej przestrzeni montażowej (rys. 9). Reduktor można instalować w każdej pozycji bez wpływu na jego pracę, jeśli tylko odpowietrznik obudowy sprężyny jest chroniony.
- **Uniwersalność**—Różne konstrukcje serii 627 mogą być stosowane, jako reduktory ciśnienia, jako zawory redukująco-wydmuchowe, reduktory monitorujące lub wysokociśnieniowe reduktory przemysłowe.
- **Wersja z wydłużonym korpusem**—Reduktor 627 z korpusem wydłużonym może posiadać wymiar całkowity taki sam, jak reduktor 630 z przyłączami gwintowanymi NPT.
- **Odporny na nieuprawnione modyfikacje**—Reduktory serii 627 zawsze posiadają nakrętkę blokującą oraz osłonę śruby nastawczej (rys. 2), co zniechęca do nieuprawnionych manipulacji nastawą.
- **Szeroki zakres przepustowości**—Wybór wielkości korpusów oraz średnic gniazda pozwala zaspokoić rozmaite wymagania w zakresie przepływów.
- **Szczelne zamknięcie**—Płaski grzybek z Nitylu, (NBR), Nylonu (PA) lub Fluorocarbonu (FKM) zapewnia znakomitą szczelność zamknięcia.

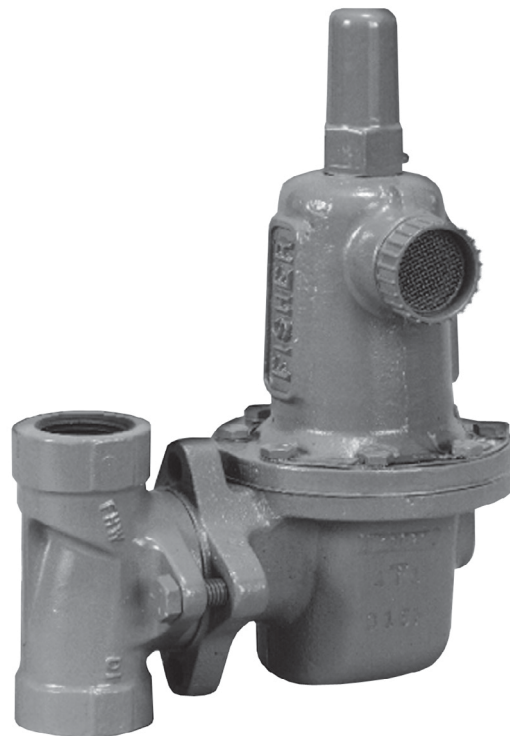

W4793

Rysunek 1. Typowy reduktor ciśnienia bezpośredniego działania serii 627

## Specyfikacje

Dział „Specyfikacje” wyszczególnia ogólne specyfikacje reduktorów z serii 627. Na tabliczkach znamionowych podano szczegółowe informacje o konkretnym reduktorze, który przychodzi z fabryki.

### Dostępne Konfiguracje

**Typ 627:** Reduktor ciśnienia bezpośredniego działania serii 627 wyposażony w rurkę pitota dla zapewnienia lepszych właściwości regulacyjnych (rys. 2).

**Typ 627R:** model 627 wyposażony w wewnętrzny zawór wydmuchowy z otwartą gardzielą (rys. 3)

**Typ 627LR:** model 627 z lekką sprężyną wydmuchu (rys. 3).

**Typ 627M:** model 627 z uszczelnieniem trzpienia oddzielającym ciśnienie wylotowe w korpusie od obudowy membrany. Pomiar ciśnienia pod membraną przez przyłącze 1/4 cala NPT rurki impulsowej z wylotem (rys. 2).

**Typ 627MR:** Reduktor 627M wyposażony w wewnętrzny zawór wydmuchowy (rys. 4)

**Typ 627H:** Reduktor z ogranicznikiem membrany pozwalający uzyskać wyższe ciśnienie wylotowe (rys. 5)

**Typ 627HM:** Model 627H z uszczelnieniem trzpienia separującym ciśnienie wylotowe w korpusie od obudowy membrany. Pomiar ciśnienia następuje pod membraną poprzez przyłącze 1/4 cala NPT rurki impulsowej z wylotem (rys. 5).

**Typ 627OSX:** Typ 627 z zaworem szybko zamykającym OSE chroniącym przed zbyt wysokim lub niskim ciśnieniem (rys 6).

### Wymiary korpusów i rodzaje przyłączy

WYM. KORPUSU		RODZAJ PRZYŁĄCZA	DOSTĘPNE KONSTRUKCJE
NPS	DN		
3/4	---	NPT	Wszystkie
1	25	NPT, CL150 RF, CL300 RF, CL600 RF i korpus wydłużony	
1-1/4	32	NPT	
2	50	NPT, CL150 RF, CL300 RF, CL600 RF i korpus wydłużony	

### Maksymalne ciśnienie dolotowe<sup>(1)</sup> (nominał korpusu)

**NPT stal nierdzewna:** 2000 psig / 138 bar  
**Kołnierze, stal nierdzewna:** 1440 psig / 99.3 bar  
**NPT stal:** 2000 psig / 138 bar  
**Kołnierze stal:** 1500 psig / 103 bar  
**NPT stal: (Typ 627OSX):** 1500 psig / 138 bar  
**Żeliwo ciągliwe:** 1000 psig / 69 bar

### Maksymalne ciśnienie dolotowe na grzybku zaworu<sup>(1)</sup>

**Grzybek z Nylonu (PA):** 2000 psig / 138 bar  
**Grzybek z Nitrylu (NBR):** 1000 psig / 69 bar  
**Grzybek z Fluorocarbonu (FKM):** 300 psig / 20.7 bar

### Zakresy maksymalnego ciśnienia roboczego dolotowego i wylotowego<sup>(1)</sup>

Tabela 3 - ciśnienia dla zakresów gniazd i sprężyn

### Maksymalne ciśnienie w obudowie sprężyny i membrany<sup>(1)</sup>

Patrz tabela 2

### Maksymalne ciśnienie wylotowe z korpusu<sup>(1)(2)</sup>

**Tylko modele 627M, 627MR i 627HM**

*NPT stal:* 2000 psig / 138 bar

*Kołnierze stal:* 1500 psig / 103 bar

*Żeliwo ciągliwe:* 1000 psig / 69.0 bar

### Model 627OSX

*NPT stal:* 1500 psig / 103 bar

### Średnice gniazd

Patrz tabela 3

### Wydajność wewnętrznego zaworu wydmuchowego

**Typ 627R:** patrz tabela 4 i rysunek 10

**Typ 627LR:** patrz tabela 5

**Typ 627MR:** uwarunkowana rurką impulsową instalowaną na miejscu

### Przepustowości reduktora

**Typ 627, 627M lub 627MR:** tabele 6 do 10

**Typ 627H lub 627HM:** tabele 11 do 13

**Typ 627R:** tabele 14 i 15

### Współczynniki przepływu

Patrz tabela 16

### Współczynniki wymiarowania IEC

Patrz tabela 17

### Materiały konstrukcyjne

**Korpus:** żeliwo ciągliwe, stal WCC lub stal nierdzewna

**Obudowana sprężyny i membrany:** stal WCC, stal nierdzewna, żeliwo ciągliwe lub odlew aluminiowy

**Gniazdo:** aluminium (standardowo) lub stal nierdzewna

### Uchwyt grzybka z grzybkiem zaworu:

*Ciśnienie maksymalne 2000 psig / 138 bar:* aluminium lub stal nierdzewna i Nylon (PA)

*Ciśnienie maksymalne 1000 psig / 69 bar:* aluminium (standardowo) lub stal nierdzewna i Nitryl (NBR)

*Ciśnienie maksymalne 300 psig / 20.7 bar:* stal nierdzewna lub aluminium z Fluorocarbonem (FKM)

**O-ringi:** Nitryl (NBR) lub Fluorocarbon (FKM)

### Membrana:

*Typy 627H i 627HM:* neopren (CR).

*Inne:* Nitryl (NBR) lub Fluorocarbon (FKM)

1. Nie wolno dopuścić do przekroczenia granicznych wartości ciśnienia/temperatury podanych w niniejszym Biuletynie, ani żadnych obowiązujących ograniczeń wynikających z przepisów lub norm.  
 2. Typy 627, 627H, 627R i 627LR są ograniczone przez maksymalne ciśnienie w obudowie membrany.

## Specyfikacje (cd)

### Wskaźnik zaworu wydmuchowego

Dla typów 627R, 627LR i 627MR (patrz rys. 8)

### Zakres temperatur elastomeru<sup>(1)(3)</sup>

MATERIAŁ	GRZYBEK/ MEMBRANA	TEMPERATURA	
		°F	°C
Nityl (NBR)	Grzybek	-40 do 180	-40 do 82
	Membrana		
Fluorocarbon (FKM)	Grzybek	0 do 180	-18 do 82
	Membrana		
Nylon (PA)	Grzybek	-40 do 180	-40 do 82
Neopren (CR) tylko dla typów 627H i 627HM	Membrana	-40 do 180	-40 do 82
Neopren (CR) tylko dla typów 627HOSX i 627HMOSX	Membrana	-20 do 180	-29 do 82
Nityl (NBR) tylko dla typów 627OSX i 627MOSX	Membrana	-20 do 180	-29 do 82

### Informacja o ciśnieniu (impuls)

**Typy 627, 627H, 627R lub 627LR:** Wewnętrzna

**Typy 627M, 627HM lub 627MR:** Zewnętrzna za pośrednictwem przyłącza rurki impulsowej z gwintem 1/4 cala NPT w obudowie membrany

### Układ przeciwołodzienny

Patrz rysunek 11 i dział dotyczący stosowania reduktor 627M w układzie przeciwołodziennym

### Orientacja obudowy sprężyny i lokalizacja odpowietrznika

Patrz rysunek 9

### Przyłącze odpowietrznika obudowy sprężyny

3/4 cala z gwintem NPT i demontowaną siatką

### Przybliżony ciężar

#### Seria 627

Obudowy z żeliwa sferoidalnego, stali oraz ze stali nierdzewnej: 10 funtów / 5 kg

Obudowy aluminiowe: 6.3 funta / 3 kg

#### Typy 627OSX

NPS 1 / DN 25: 40 funtów / 18 kg

NPS 2 / DN 50: 42 funtów / 19 kg

1. Nie wolno dopuścić do przekroczenia podanych w niniejszej ulotce granicznych wartości ciśnienia/temperatury, ani żadnych obowiązujących ograniczeń wynikających z przepisów lub norm.  
3. Korpus ze stali nierdzewnej jest przystosowany do -40°F / -40°C. Korpusy ze stali i żeliwa są przystosowane do -20°F / -29°C.

## Opis wyrobu

**Typy 627 i 627H reduktorów ciśnienia bezpośredniego działania**—Reduktory 627 i 627H umożliwiają ekonomiczną redukcję ciśnienia w różnych instalacjach domowych, biznesowych i przemysłowych. Rurka pitota reduktora ułożona w strumieniu o dużej prędkości zapewnia dynamiczne wzmocnienie spadku ciśnienia wylotowego (tabele 6 do 14).

**Typ 627 z korpusem wydłużonym**—Reduktor 627 z korpusem wydłużonym może być użyty jako bezpośredni zamiennik w instalacji z reduktorem 630 bez potrzeby modyfikacji rurociągu.

**Wewnętrzny zawór wydmuchowy w reduktorach 627R, 627LR lub 627MR**—Parametry pracy wewnętrznego zaworu wydmuchowego w modelach 627R i 626LR (tabele 4 i 5) określono po **wymontowaniu zespołu grzybka z reduktora**— patrz rysunek 10. W przypadku reduktorów 627R, 627LR lub 627MR wewnętrzny wydmuch poprzez membranę (rys. 3 lub 4) zapewnia zabezpieczenie przed nadmiernym ciśnieniem w przypadku wielu zastosowań. W miarę wzrostu ciśnienia wylotowego powyżej punktu

początkowego zadziałania wydmuchu membrana odsuwa się od gniazda zaworu wydmuchowego, umożliwiając nadmiernemu ciśnieniu wypłynięcie przez otwór odpowietrznika z siatką.

W celu dodatkowego zabezpieczenia, w przypadku awarii, która mogłaby zagrozić normalnemu funkcjonowaniu reduktora (na przykład pęknięcie lub erozja grzybka) popychacz opiera się o uchwyt dźwigni (rys. 7) powodując tym samym otwarcie zespołu zaworu wydmuchowego. Ponieważ membrana podnosi się w miarę wzrostu ciśnienia za reduktorem, powoduje tym samym otwarcie zaworu wydmuchowego. Wewnętrzny wydmuch może być dostosowany do konkretnego zastosowania.

**Rurka impulsowa dla reduktorów 627M, 627HM lub 627MR**—Reduktory typu 627M, 627HM lub 627MR mają uszczelnienie trzpienia z O-ringami w blokadzie gardzieli oraz, w obudowie membrany, przyłącze rurki impulsowej z gwintem 1/4 cala NPT (rys. 4). Reduktor z rurką impulsową jest stosowany w instalacjach monitorujących lub takich, w których między reduktorem i punktem odbioru ciśnienia zainstalowane są inne urządzenia. Uszczelnienie trzpienia oddziela ciśnienie wylotowe w korpusie od ciśnienia w obudowie membrany.

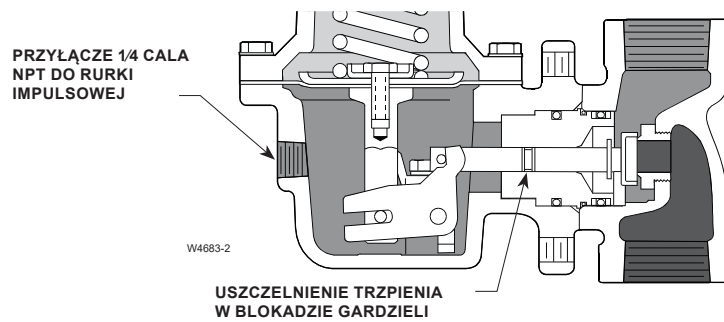
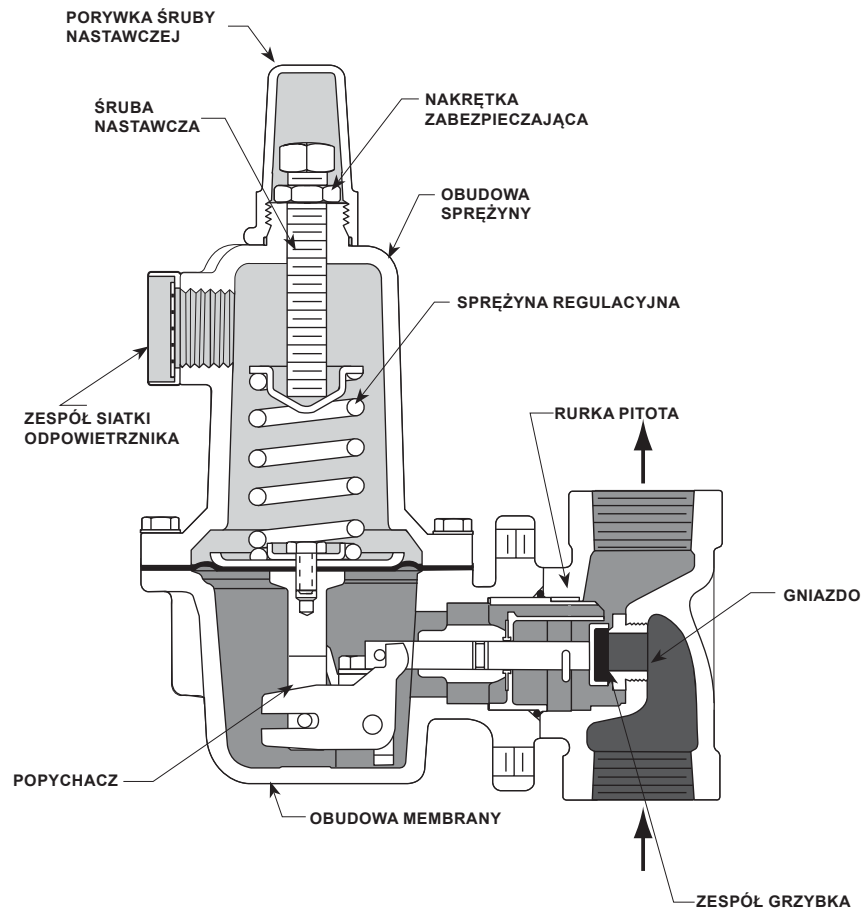

SZCZEGÓŁ MODELU 627M

W4684-2

- CIŚNIENIE DOLOTOWE
- CIŚNIENIE WYLOTOWE
- CIŚNIENIE ATMOSFERYCZNE

Rysunek 2. Schemat działania modeli 627 i 627M

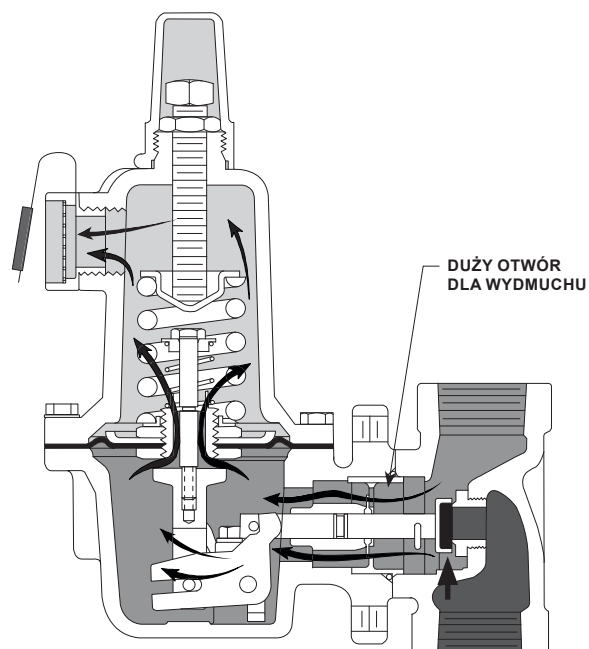

W4679-2

ŚCIEŻKA PRZEŁYWU PRZEZ WEWNĘTRZNY ZAWÓR WYDMUCHOWY

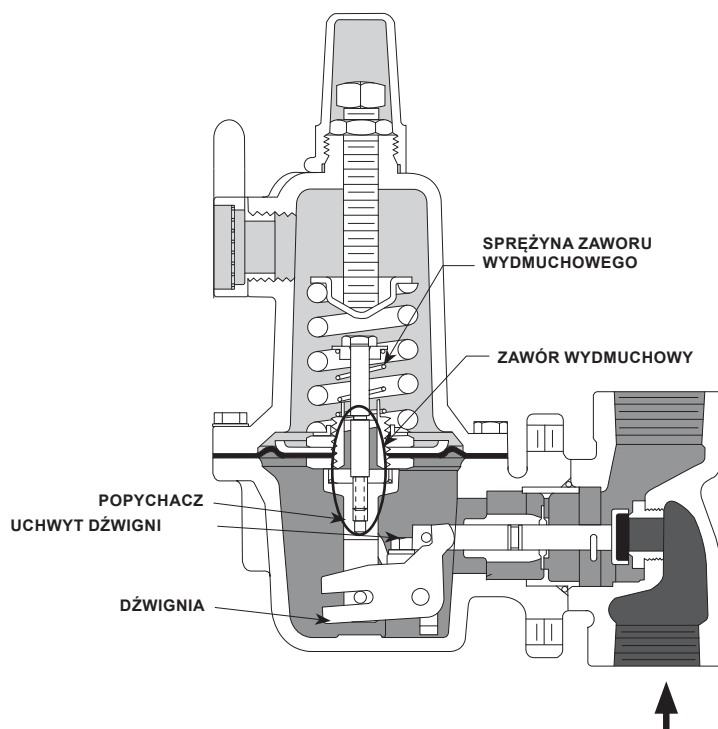

W4681-2

- CIŚNIENIE DOLOTOWE
- CIŚNIENIE WYLOTOWE
- CIŚNIENIE ATMOSFERYCZNE

Rysunek 3. Schemat działania modeli 627R i 627LR

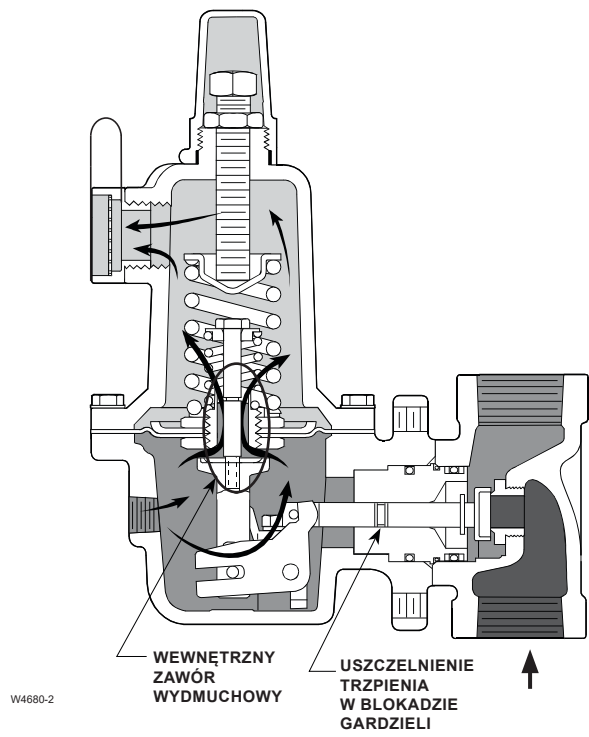
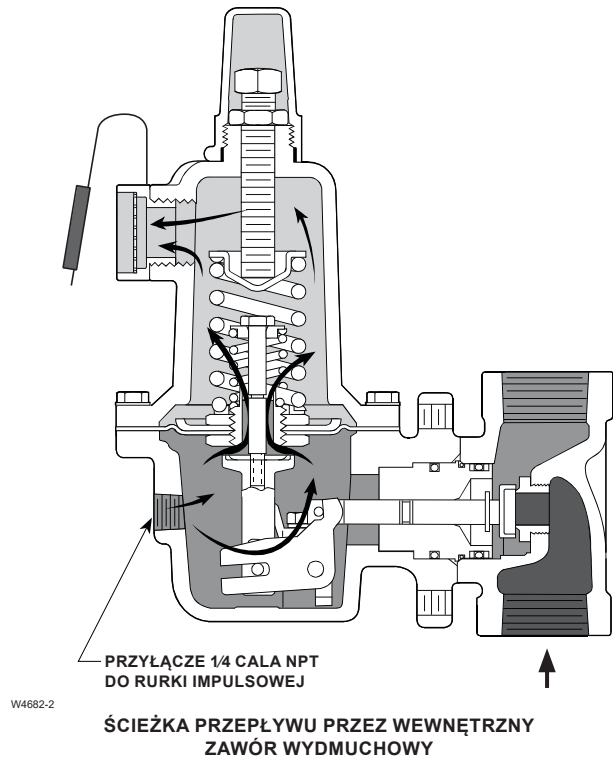

- CIŚNIENIE DOLOTOWE
- CIŚNIENIE WYLOTOWE
- CIŚNIENIE ATMOSFERYCZNE

Rysunek 4. Schemat działania modelu 627MR

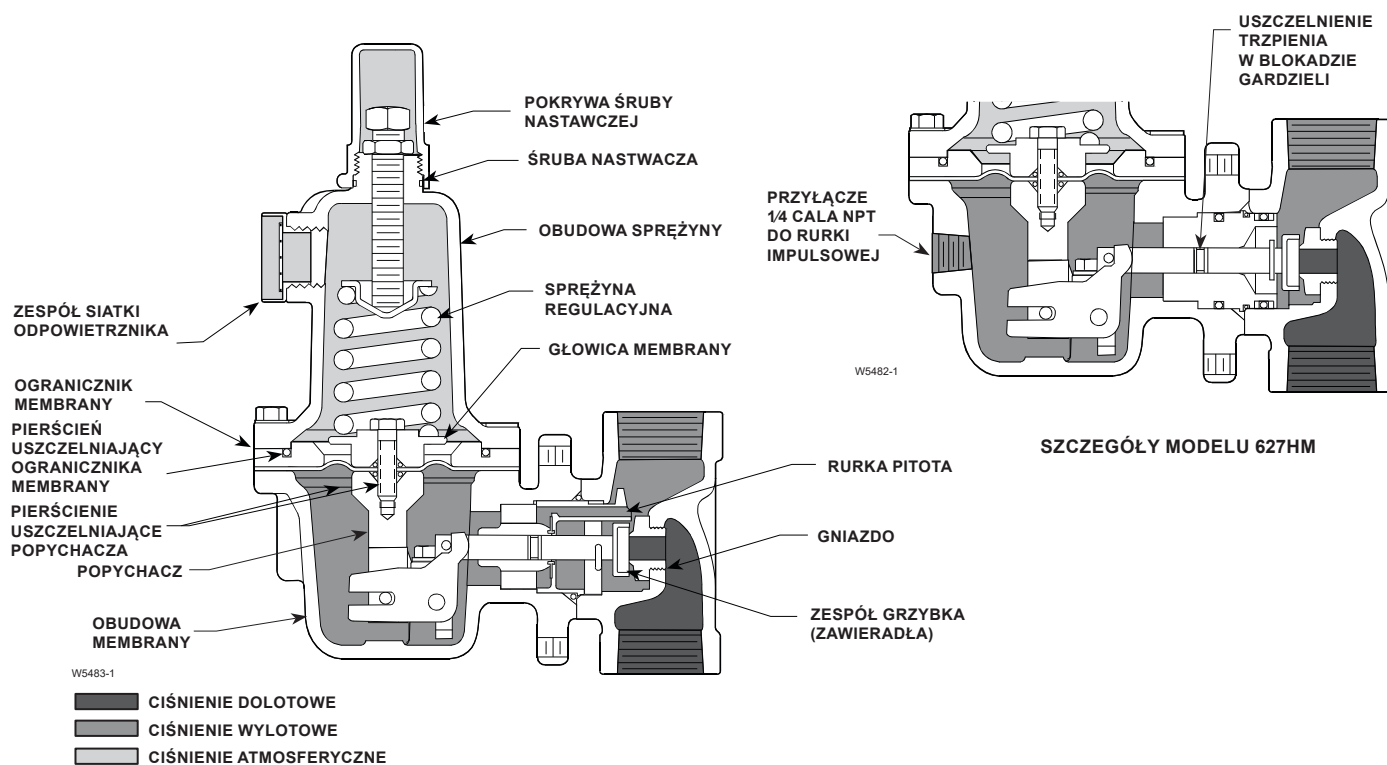

Rysunek 5. Schemat działania modeli 627H i 627HM

## Zasada Działania

### Reduktory serii 627

Zobacz rysunki 2 do 5. Gdy zapotrzebowanie na gaz od strony wylotu zmniejsza się, ciśnienie pod membranę reduktora wzrasta. Ciśnienie to przekracza nastawę reduktora (która ustawiona jest za pomocą sprężyny). Poprzez działanie zespołu popychacza, dźwigni i trzpień zaworu, zespół zawieradła zbliża się do gniazda i redukuje przepływ gazu. Jeżeli zapotrzebowanie na gaz zwiększa się od strony wylotu, ciśnienie pod membranę reduktora zmniejszy się. Siła sprężyny popycha w dół popychacz i odsuwa zespół zawieradła od gniazda przepuszczając przez korpus na stronę wylotową większy strumień.

### Zawór szybko-zamykający 627OSX

Montowany w reduktorach typu 627 zawór szybko-zamykający zapewnia ochronę przed nadmiernym ciśnieniem (OPSO) lub nadmiernym i zbyt niskim ciśnieniem (OPSO/UPS0) przez całkowite odcięcie przepływu gazu do wylotowej części układu.

Ciśnienie pojawia się po jednej stronie membrany, tłoczek lub mieszka i przeciwstawia się nastawie sprężyny regulacyjnej siłownika manometrycznego. Ciśnienie zadziałania zaworu szybko-zamykającego OSX jest uwarunkowane nastawą sprężyny regulacyjnej.

**Nadmierne ciśnienie** – kiedy ciśnienie wylotowe wzrasta powyżej nastawy, jego nacisk na membranę pokonuje nastawę sprężyny i przesuwają trzpień siłownika manometrycznego.

**Zbyt niskie ciśnienie** – kiedy ciśnienie wylotowe spada poniżej nastawy reduktora, napięcie sprężyny regulacyjnej pod membranę pokonuje ciśnienie wylotowe i membrana naciskana przez sprężynę przesuwają trzpień siłownika manometrycznego.

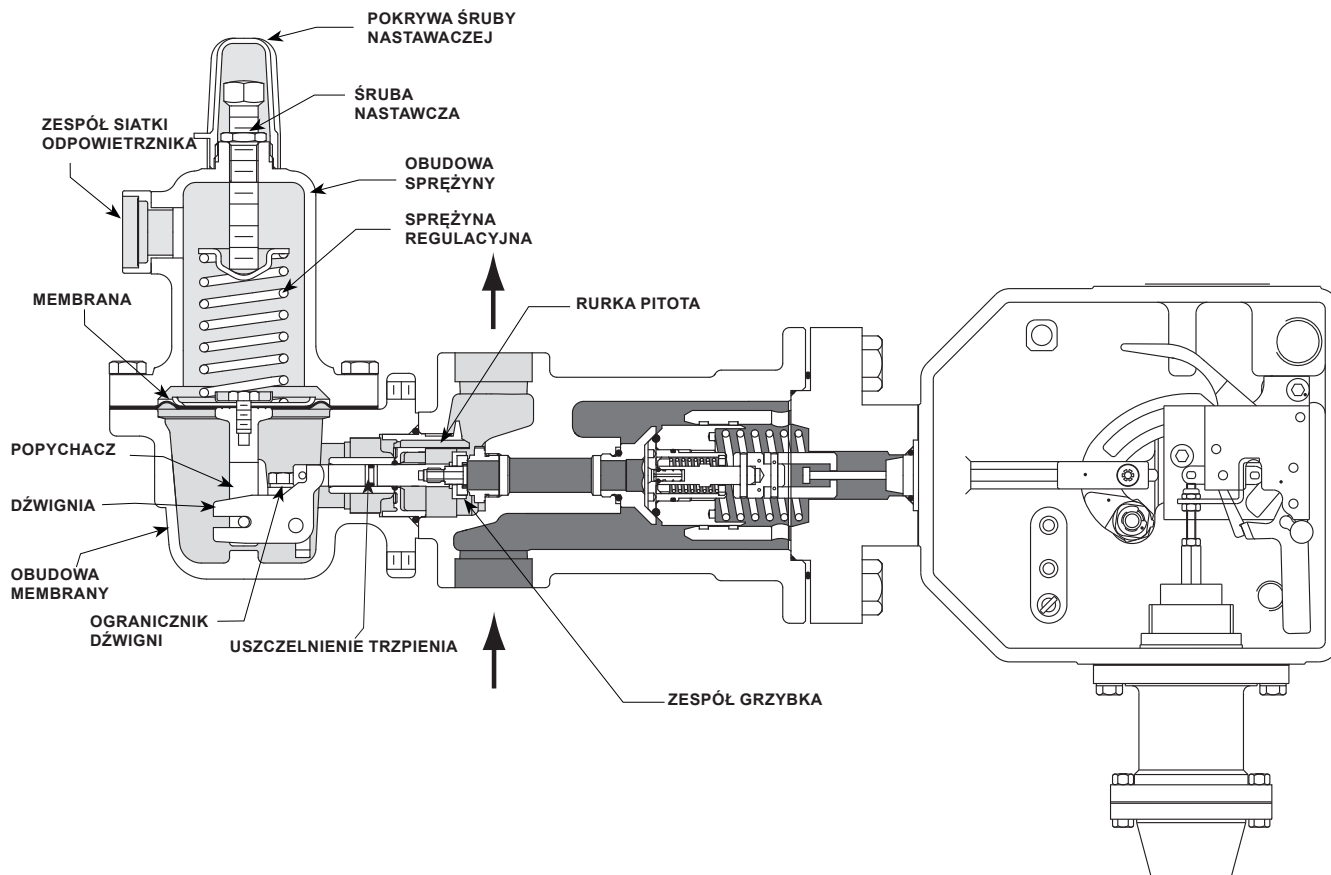

M1301

- CIŚNIENIE DOLOTOWE
- CIŚNIENIE WYLOTOWE
- CIŚNIENIE ATMOSFERYCZNE

**Rysunek 6. Model 627OSX z reduktorem 627 i zaworem szybko-zamykającym OSE**



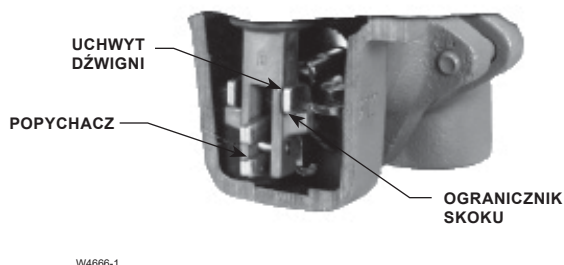

W4666-1

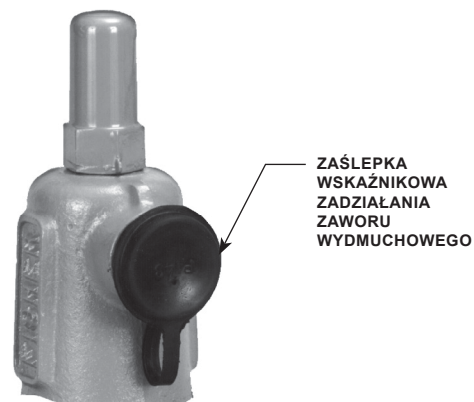

W4665-1

**Rysunek 7.** Rozwiązanie z wewnętrznym zaworem wydmuchowym **Rysunek 8.** Wskaźnik zaworu wydmuchowego

**Tabela 1.** Maksymalne zimne ciśnienie robocze dołotu korpusu (nominał korpusu)<sup>(1)(2)</sup>

WIELKOŚĆ KORPUSU		MATERIAŁ KORPUSU	PRZYŁĄCZA	MAKSYMALNE CIŚNIENIE WLOTOWE	
NPS	DN			psig	bar
3/4	20	Żeliwo sferoidalne	NPT	1000	69.0
		Stal	NPT	2000	138
		Stal nierdzewna	NPT	2000	138
1 2	25 50	Żeliwo sferoidalne	NPT	1000	69.0
		Stal	NPT	2000	138
			CL150 RF	290	20.0
			CL300 RF	750	51.7
			CL600 RF	1500	103
			PN 16/25/40	580	40.0
1 2	25 50	Stal nierdzewna	CL150 RF	275	19.0
			CL300 RF	720	49.6
			CL600 RF	1440	99.3
			PN 16/25/40	580	40.0
1-1/4	32	Żeliwo sferoidalne	NPT	1000	69.0

1. Nie wolno dopuścić do przekroczenia podanych w niniejszej ulotce granicznych wartości ciśnienia/temperatury ani żadnych obowiązujących ograniczeń wynikających z przepisów lub norm.  
2. Zmiany temperatury mogą zmniejszyć powyższe wartości ciśnienia.

## Instalacja

Praca reduktora zgodna z nominalami nie wyklucza możliwości uszkodzenia spowodowanego zanieczyszczeniami z rurociągu lub ze źródeł zewnętrznych. Reduktor powinien być przeglądany pod kątem uszkodzeń regularnie oraz po każdym przekroczeniu ciśnienia. Upewnij się również, czy temperatury pracy podane w dziale Specyfikacje nie zostały przekroczone.

### Uwaga

**Jeżeli dostarczony reduktor jest zamontowany na innym urządzeniu, instaluj go bazując na odpowiedniej instrukcji montażu.**

## Zabezpieczenie przed nadmiernym ciśnieniem

W reduktorach serii 627 wartości znamionowe ciśnień dołotowych są niższe niż wartości znamionowe ciśnień wylotowych. Użytkownik musi zapewnić urządzenie odciążające lub ograniczające wysokość ciśnienia dla reduktorów 627, 627H, 627M i 627HM jeżeli wartość ciśnienia dołotowego może przekroczyć znamionową wartość ciśnienia wylotowego, jako że nie posiadają one wbudowanego zaworu wydmuchowego.

Reduktory 627R i 627LR posiadają wewnętrzny zawór wydmuchowy, który ogranicza całkowity wzrost ciśnienia wylotowego powyżej nastawy. Należy skorzystać z tabeli 4 lub 5 i poniższego przykładu w celu określenia maksymalnej dopuszczalnej wartości ciśnienia dołotowego, która nie spowoduje przekroczenia maksymalnej dopuszczalnej wartości ciśnienia za reduktorem.

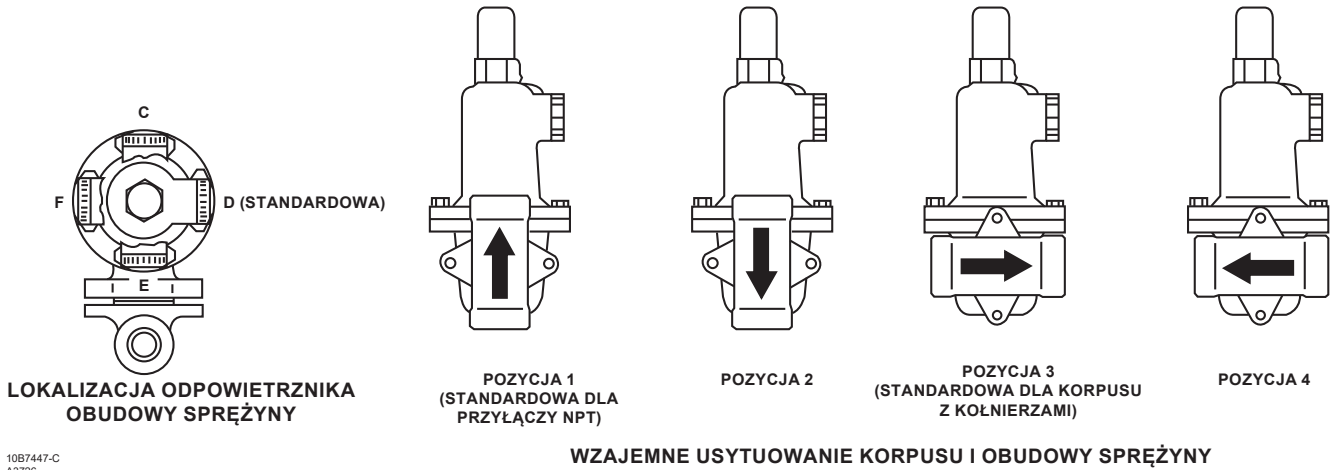

**Rysunek 9.** Pozycje obudowy sprężyny i odpowietznika w reduktorze 627

Jeżeli maksymalne dopuszczalne ciśnienie w układzie za reduktorem jest niższe niż którakolwiek wartość ciśnienia podana w trzeciej kolumnie tabeli 4 i 5, należy zastosować oddzielny zawór wydmuchowy lub reduktor monitorujący, ponieważ wewnętrzny zawór wydmuchowy nie otworzy się pod działaniem ciśnienia o wartości niższej niż podane w tabeli.

Jeżeli rzeczywiste ciśnienie dolotowe jest wyższe niż ciśnienie podane w kolumnie maksymalnych ciśnień dolotowych należy, w celu zapewnienia zabezpieczenia do wskazanego poziomu ciśnienia, zastosować dodatkowy zawór wydmuchowy dla uzupełnienia przepustowości wewnętrznego zaworu wydmuchowego 627R lub 627LR lub oddzielny zawór wydmuchowy o pełnej wydajności lub reduktor monitorujący.

W celu zwymiarowania uzupełniającego zaworu wydmuchowego, który ma być zastosowany łącznie z reduktorem 627R lub 626LR należy:

1. Skorzystać z uniwersalnego równania wymiarującego do obliczenia przepustowości przy pełnym otwarciu reduktora ( $Q_1$ ), wykorzystując w tym celu:
  - a. Rzeczywistą wartość ciśnienia dolotowego ( $P_1$ ), psia
  - b. Maksymalne dopuszczalne ciśnienie układu wylotowego ( $P_2$ ) z tabeli 4 lub 5 kolumna 3
  - c.  $C_g$  z tabeli 16

Dane:

Żądana nastawa ciśnienia wylotowego	: 40 psig / 2.8 bar
Maksymalne dopuszczalne ciśnienie wylotowe	: 125 psig / 8.6 bar
Średnica gniazda	: 1/4 cala / 6.35 mm

Jaka jest wartość maksymalnego ciśnienia dolotowego?

Zakres sprężyny regulacyjnej (pierwsza kolumna)	: 35 do 80 psig / 2.4 do 5.5 bar
Nastawa ciśnienia wylotowego (druga kolumna)	: 40 psig / 2.8 bar
Maksymalne dopuszczalne ciśnienie wylotowe (trzecia kolumna)	: 125 psig / 8.6 bar
Kolumna średnic gniazd dla maksymalnej dopuszczalnej wartości 125 psig / 8.6 bar i kolumna pod nagłówkiem „średnica gniazda 1/4 cala / 6.4mm”.	: 1/4 cala / 6.4 mm

Odczytana z tabeli 4 wartość maksymalnego ciśnienia dolotowego w tym przykładzie, wynosi 300 psig / 20.7 bar.

W wielu przypadkach wewnętrzny zawór wydmuchowy wbudowany w modelach 627R i 627LR zapewnia pełne zabezpieczenie przez nadmiernym ciśnieniem. Dodatkowy zawór wydmuchowy nie jest potrzebny, jeśli rzeczywiste ciśnienie dolotowe jest równe lub niższe niż ciśnienie dolotowe podane w kolumnie „Maksymalne ciśnienie dolotowe” tabelach 4 i 5.

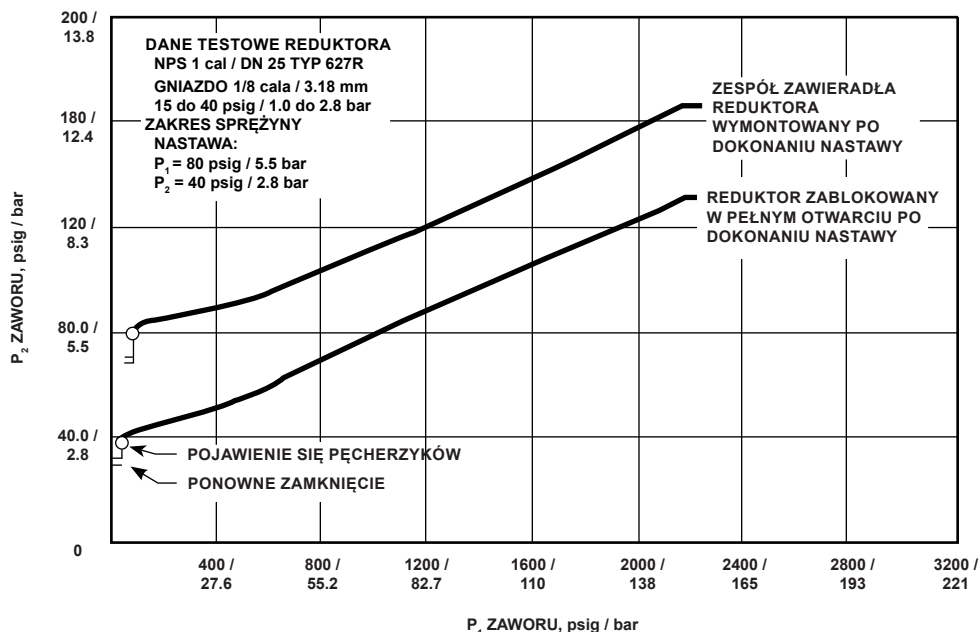

Rysunek 10. Metody testowania zaworu wydmuchowego, ciśnienia wylotowe w funkcji ciśnień dolotowych

Tabela 2. Maksymalne ciśnienie w obudowie sprężyny i membrany<sup>(1)</sup>

OPIS MAKSYMALNEGO CIŚNIENIA	MATERIAŁ OBUDOWY MEMBRANY	TYP 627		TYPY 627R I 627LR		TYP 627M		TYP 627MR		TYPY 627H I 627HM			
		psig	bar	psig	bar	psig	bar	psig	bar	psig	bar		
Maksymalne ciśnienie w obudowach sprężyny i membrany, aby zapobiec wyciekom czynnika do atmosfery innym, niż zadziałanie wydmuchu (może nastąpić uszkodzenie wewnętrznych elementów konstrukcji)	Odlew aluminiowy	250	17.2	250	17.2	Nie występuje		Nie występują		Nie występują			
	Żeliwo sferoidalne					250	17.2	250 17.2		250 17.2		800 55.2	
	Stal lub stal nierdzewna												
Maksymalne ciśnienie w obudowach sprężyny i membrany, aby zapobiec rozsądzeniu obudów podczas awarii (może nastąpić wyciek czynnika do atmosfery lub uszkodzenie wewnętrznych elementów konstrukcji)	Odlew aluminiowy	375	25.9	375	25.9	Nie występuje		Nie występuje		Nie występują			
	Żeliwo sferoidalne	465	32.1	465	32.1	465	32.1	465	32.1	1500 103			
	Stal lub stal nierdzewna	1500	103	1500	103	1500	103	1500	103	1500 103			
Maksymalne nadmierne ciśnienie w obudowie membrany (powyżej nastawy), aby zapobiec uszkodzeniu wewnętrznych elementów konstrukcji	Wszystkie materiały	60	4.1	120	8.3	60	4.1	120	8.3	120	8.3		

1. Jeżeli obudowa sprężyny jest pod ciśnieniem, należy zastosować metalową pokrywę śruby nastawczej. Prosimy o kontakt z lokalnym przedstawicielem handlowym.

- Skorzystać z uniwersalnego równania wymiarującego, aby obliczyć strumień wewnętrznego wydmuchu ( $Q_2$ ) wykorzystując w tym celu:
  - Maksymalne ciśnienie dolotowe ( $P_1$ ) z tabeli 4 kolumny 4 do 9 dla modelu 627R lub tabeli 5 kolumny 4 do 7 dla modelu 627LR (zastosować ciśnienie podane w tabeli nawet wówczas, gdy rzeczywiste ciśnienie będzie wyższe). Należy pamiętać, by wartości ciśnienia podstawiane do równania były wyrażone w psia.
  - Maksymalne dopuszczalne ciśnienie wylotowe ( $P_2$ ) z tabeli 4 lub 5
  - $C_g$  z tabeli 16
- Obliczyć przepustowość dodatkowego zaworu wydmuchowego:
  - $Q$  dodatkowego zaworu wydmuchowego =  $Q_1 - Q_2$

Przykład:

Nastawa ciśnienia wylotowego: : 10 psig/0.69 bar  
 Maksymalne dopuszczalne ciśnienie układu wylotowego : 60 psig / 4.1 bar  
 Ciśnienie dolotowe : 300 psig / 20.7 bar  
 Średnica gniazda : 1/4 cala / 6.4 mm

Krok 1.

$P_1 = 300$  psig / 20.7 bar  
 $P_2 = 60$  psig / 4.1 bar  
 $C_g$ , średnia gniazda 1/4 cala / 6.4 mm = 50  
 $Q_1 = 20,300$  SCFH / 544 Nm<sup>3</sup>/h

Krok 2.

$P_1 = 190$  psig / 13.1 bar  
 $P_2 = 60$  psig / 4.1 bar  
 $C_g$ , średnia gniazda 1/4 cala / 6.4 mm = 50  
 $Q_2 = 13,200$  SCFH / 354 Nm<sup>3</sup>/h

# Seria 627

Tabela 3. Maksymalne ciśnienie w obudowie sprężyny i membrany<sup>(1)</sup>

MODEL	ZAKRES CIŚNIENIA WYLOTOWEGO, NR I KOLOR SPRĘŻYNY	ŚREDNIA GNIAZDA		MAKSYMALNE CIŚNIENIE DOLOTOWE <sup>(1)</sup>					
		cal	mm	Grzybek: Nylon (PA)		Grzybek: Nitril (NBR)		Grzybek: Fluorocarbon (FKM)	
				psig	bar	psig	bar	psig	bar
627 i 627M <sup>(3)</sup>	5 do 20 psig <sup>(2)</sup> / 0.34 do 1.4 bar <sup>(2)</sup>  10B3076X012 Żółta	3/32	2.4	2000	138	1000	69.0	300	20.7
		1/8	3.2	1000	69.0	1000	69.0	300	20.7
		3/16	4.8	750	51.7	750	51.7	300	20.7
		1/4	6.4	500	34.5	500	34.5	300	20.7
		3/8	9.5	300	20.7	300	20.7	300	20.7
		1/2	13	250	17.2	250	17.2	250	17.2
	15 do 40 psig / 1.0 do 2.8 bar  10B3077X012 Zielona	3/32	2.4	2000	138	1000	69.0	300	20.7
		1/8	3.2	1500	103	1000	69.0	300	20.7
		3/16	4.8	1000	69.0	1000	69.0	300	20.7
		1/4	6.4	750	51.7	750	51.7	300	20.7
		3/8	9.5	500	34.5	500	34.5	300	20.7
		1/2	13	300	20.7	300	20.7	300	20.7
	35 do 80 psig / 2.4 do 5.5 bar  10B3078X012 Niebieska	3/32	2.4	2000	138	1000	69.0	300	20.7
		1/8	3.2	2000	138	1000	69.0	300	20.7
		3/16	4.8	1750	121	1000	69.0	300	20.7
		1/4	6.4	1500	103	1000	69.0	300	20.7
		3/8	9.5	1000	69.0	1000	69.0	300	20.7
		1/2	13	750	51.7	750	51.7	300	20.7
	70 do 150 psig / 4.8 do 10.3 bar  10B3079X012 Czerwona	3/32	2.4	2000	138	1000	69.0	300	20.7
		1/8	3.2	2000	138	1000	69.0	300	20.7
3/16		4.8	2000	138	1000	69.0	300	20.7	
1/4		6.4	1750	121	1000	69.0	300	20.7	
3/8		9.5	1250	86.2	1000	69.0	300	20.7	
1/2		13	750	51.7	750	51.7	300	20.7	
627R i 627MR	5 <sup>(2)</sup> do 20 psig / 0.34 <sup>(2)</sup> do 1.4 bar  10B3076X012 Żółta	3/32	2.4	2000	138	1000	69.0	300	20.7
		1/8	3.2	1000	69.0	1000	69.0	300	20.7
		3/16	4.8	750	51.7	750	51.7	300	20.7
		1/4	6.4	500	34.5	500	34.5	300	20.7
		3/8	9.5	300	20.7	300	20.7	300	20.7
		1/2	13	200	13.8	200	13.8	200	13.8
	15 do 40 psig / 1.0 do 2.8 bar  10B3077X012 Zielona	3/32	2.4	2000	138	1000	69.0	300	20.7
		1/8	3.2	1500	103	1000	69.0	300	20.7
		3/16	4.8	1000	69.0	1000	69.0	300	20.7
		1/4	6.4	750	51.7	750	51.7	300	20.7
		3/8	9.5	300	20.7	300	20.7	300	20.7
		1/2	13	200	13.8	200	13.8	200	13.8
	35 do 80 psig / 2.4 do 5.5 bar  10B3078X012 Niebieska	3/32	2.4	2000	138	1000	69.0	300	20.7
		1/8	3.2	1750	121	1000	69.0	300	20.7
		3/16	4.8	1000	69.0	1000	69.0	300	20.7
		1/4	6.4	750	51.7	750	51.7	300	20.7
		3/8	9.5	300	20.7	300	20.7	300	20.7
		1/2	13	200	13.8	200	13.8	200	13.8
	70 do 150 psig / 4.8 do 10.3 bar  10B3079X012 Czerwona	3/32	2.4	2000	138	1000	69.0	300	20.7
		1/8	3.2	1000	69.0	1000	69.0	300	20.7
3/16		4.8	500	34.5	500	34.5	300	20.7	
1/4		6.4	300	20.7	300	20.7	300	20.7	
3/8		9.5	200	13.8	200	13.8	200	13.8	
1/2		13	200	13.8	200	13.8	200	13.8	
627LR	15 do 40 psig / 1.0 do 2.8 bar  10B3077X012 Zielona	3/32	2.4			1000	69.0	300	20.7
		1/8	3.2			1000	69.0	300	20.7
		3/16	4.8			750	51.7	300	20.7
		1/4	6.4			500	34.5	300	20.7
627H i 627HM <sup>(3)</sup>	140 do 250 psig / 9.7 do 17.2 bar  10B3078X012 Niebieska	3/32	2.4	2000	138	1000	69.0		
		1/8	3.2	2000	138	1000	69.0		
		3/16	4.8	1750	121	1000	69.0		
		1/4	6.4	1500	103	1000	69.0		
		3/8	9.5	1000	69.0	750	51.7		
		1/2	13	750	51.7	500	34.5		
	240 do 500 psig / 16.5 do 34.5 bar  10B3079X012 Czerwona	3/32	2.4	2000	138	1000	69.0		
		1/8	3.2	2000	138	1000	69.0		
		3/16	4.8	1750	121	1000	69.0		
		1/4	6.4	1500	103	1000	69.0		
		3/8	9.5	1000	69.0	1000	69.0		
		1/2	13	750	51.7	750	51.7		

— Zaciemnione pola oznaczają, że Nylon (PA) oraz Fluorocarbon (FKM), jako materiał grzybka są niedostępne.

1. Dla wartości ciśnienia powyżej 1000 psig (69 bar) należy sprawdzić maksymalne ciśnienia znamionowe korpusu i grzybka w dziale Specyfikacje.

2. Dla nastaw ciśnienia poniżej 10 psig (0,69 bar) wartość ciśnienia dołotowego powinna być ograniczona do około 100 psig / 6,9 bar, aby można było uzyskać nastawę ciśnienia.

3. Siły nierównoważone zmieniają tryb pracy do otwartego monitora do aktywnego reduktora tak, że modele 627M lub 627MH powinny mieć gniazdo 3/8 cala (9,5 mm) lub większe.



**Tabela 5. Typ 627R - parametry użytkowe wewnętrzznego zaworu wydmuchowego <sup>(1)</sup>**

ZAKRES CIŚNIENIA WYLOTOWEGO, NR I KOLOR SPRĘŻYNY	NASTAWA CIŚNIENIA WYLOTOWEGO		MAKSYMALNE DOPUSZCZALNE CIŚNIENIE W UKŁADZIE WYLOTOWYM		MAKSYMALNE CIŚNIENIE WLOTOWE, KTÓRE NIE SPOWODUJE PRZEKROCZENIA MAKSYMALNEJ DOPUSZCZALNEJ WARTOŚCI CIŚNIENIA W UKŁADZIE WYLOTOWYM <sup>(2)</sup>							
					Średnia gniazda, cal / mm							
					3/32 / 2.4		1/8 / 3.2		3/16 / 4.8		1/4 / 6.4	
psig	bar	psig	bar	psig	bar	psig	bar	psig	bar	psig	bar	
15 do 40 psig / 1.03 do 2.8 bar	30	2.1	55	3.8	500	34.5	270	18.6	110	7.6	80	5.5
			60	4.1	850	58.6	480	33.1	200	13.8	120	8.3
			66	4.5	1000	69.0	660	45.5	290	20.0	175	12.1
10B3077X012 Zielona	40	2.8	66	4.5	380	26.2	190	13.1	85	5.9	80	5.5
			70	4.8	700	48.3	370	25.5	150	10.3	115	7.9
			75	5.2	1000	69.0	560	38.6	240	16.5	160	11.0

1. Parametry pracy wewnętrzznego zaworu wydmuchowego są określane po wymontowaniu zespołu grzybka.

2. Dla wartości ciśnienia powyżej 1000 psig (69 barów) należy sprawdzić maksymalne ciśnienia znamionowe korpusu i grzybka w dziale Specyfikacje.

### Krok 3.

$$Q \text{ dodatkowego zaworu wydmuchowego} = Q_1 - Q_2$$

$$Q \text{ dodatkowego zaworu wydmuchowego} = 20,300 - 13,200 = 7100 \text{ SCFH} / 544 - 354 = 190 \text{ Nm}^3/\text{h}$$

Przekroczenie ciśnienia w którejkolwiek części reduktora lub współpracujących z nim urządzeń może spowodować uszkodzenie ciała, wyciek lub szkody materialne na skutek rozerwania elementów będących pod ciśnieniem lub wybuchu nagromadzonych gazów.

Jeśli potrzeba, należy zapewnić odpowiednie urządzenia odciążające lub ograniczające ciśnienie, aby zapewnić nie przekroczenie jakichkolwiek parametrów. Praca reduktora w zakresie jego parametrów znamionowych zapobiega możliwości uszkodzenia go z przyczyn zewnętrznych takich, jak zanieczyszczenia w rurociągu.

Aby ustalić wymaganą przepustowość zewnętrznego zaworu wydmuchowego należy wykorzystać współczynniki wymiarowania wydmuchu w tabeli 16 i informacje podane w dziale Przepustowość.

## Przepustowość

### Uwaga

**Przepustowości są zweryfikowane laboratoryjnie, tak więc reduktor może być dobrany do 100% publikowanej przepustowości. Nie ma potrzeby zaniżania podanych wartości.**

Tabele 6 do 15 podają przepustowości dla redukcji gazu ziemnego dla typu 627 dla wybranych nastaw ciśnienia dolotowego i wylotowego. Przepływy podano w tysiącach SCFH dla 60°F i 14,7 psia i w tysiącach Nm<sup>3</sup>/h dla 0°C i 1,01325 bar dla gazu ziemnego o ciężarze względnym 0,6.

W celu określenia równoważnych przepustowości dla powietrza, propanu, butanu, azotu pomnóż podane przepustowości przez odpowiednie współczynniki konwersji: 0,775 powietrze, 0,628 propan, 0,548 butan, 0,789 azot. Dla gazów o innych ciężarach względnych należy pomnożyć daną przepustowość przez 0,775 i podzielić przez pierwiastek kwadratowy odpowiedniego ciężaru względnego.

Aby określić przepustowości pełnego otwarcia w celu zymiarowania zaworu wydmuchowego przy dowolnym ciśnieniu dolotowym, użyj jednej z procedur poniżej. Potem, jeśli potrzeba, przelicz używając współczynników powyżej.

Dla spadków ciśnienia krytycznych (absolutne ciśnienie wylotowe równe lub mniejsze niż połowa absolutnego ciśnienia dolotowego), użyj poniższego wzoru:

$$Q = (P_1)(C_g)(1.29)$$

gdzie,

Q = natężenie przepływu gazu, w SCFH

P<sub>1</sub> = absolutne ciśnienie dolotowe, psia (wartość P<sub>1</sub> względna + 14.7)

C<sub>g</sub> = współczynnik wymiarowania dla gazu z tabeli 16 lub 17 dla pełnego otwarcia lub redukcji

Następnie, w przypadku, gdy przepustowość ma być wyrażona w normalnych m<sup>3</sup>/h dla temp. 0°C i ciśnienia 1,01325 bar, należy pomnożyć SCFH przez 0,0268.

Dla spadków ciśnienia mniejszych niż krytyczne (absolutne ciśnienie wylotowe równe lub mniejsze niż połowa absolutnego ciśnienia dolotowego).

$$Q = \sqrt{\frac{520}{GT}} C_g P_1 \sin \left( \frac{3417}{C_1} \sqrt{\frac{\Delta P}{P_1}} \right) \text{ DEG}$$

gdzie,

Q = natężenie przepływu gazu, w SCFH

G = ciężar względny gazu

T = bezwzględna temperatura gazu na wlocie, °Rankine'a

C<sub>g</sub> = współczynnik wymiarowania dla gazu

P<sub>1</sub> = absolutne ciśnienie dolotowe, psia (wartość P<sub>1</sub> względna + 14.7)

C<sub>1</sub> = współczynnik przepływu

ΔP = spadek ciśnienia na reduktorze, psi

Następnie, w przypadku, gdy przepustowość ma być wyrażona w normalnych m<sup>3</sup>/h dla temp. 0°C i ciśnienia 1,01325 bar, należy pomnożyć SCFH przez 0,0268.

Tabela 6. Przepustowości reduktorów 627, 627M i 627MR z korpusem gwintowanym 3/4 cala NPT<sup>(1)</sup>

ZAKRES CIŚNIENIA WYLOTOWEGO, NR I KOLOR SPRĘŻYNY	NASTAWA CIŚNIENIA WYLOTOWEGO <sup>(2)</sup> , psig / bar	CIŚNIENIE WLOTOWE, psig / bar	PRZEPUSTOWOŚCI W SCFH / Nm <sup>3</sup> /h GAZU ZIEMNEGO O CIĘŻARZE WZGLĘDNYM 0,6					
			Średnica gniazda, cal / mm					
			3/32 / 2.4	1/8 / 3.2	3/16 / 4.8	1/4 / 6.4	3/8 / 9.5	1/2 / 13
5 do 20 psig / 0.34 do 1.4 bar 10B3076X012 Żółta	5 / 0.34 <sup>(3)</sup>	10 / 0.69	170 / 4.56	320 / 8.58	700 / 18.8	1060 / 28.4	1540 / 41.3	1900 / 50.9
		15 / 1.0	240 / 6.43	330 / 8.84	810 / 21.7	1300 / 34.8	2150 / 57.6	3350 / 89.8
		20 / 1.4	290 / 7.77	460 / 12.3	1140 / 30.6	1800 / 48.2	3050 / 81.7	4350 / 117
		30 / 2.1	380 / 10.2	610 / 16.3	1530 / 41.0	2490 / 66.7	3880 / 104	6850 / 184
		60 / 4.1	640 / 17.2	1170 / 31.4	2550 / 68.3	4240 / 114	6270 / 168	7370 / 198
		75 / 5.2	770 / 20.6	1410 / 37.8	3020 / 80.9	5100 / 137	6620 / 177	7700 / 206
	10 / 0.69	15 / 1.0	210 / 5.63	320 / 8.6	800 / 21.4	1290 / 34.6	2100 / 56.3	3300 / 88.4
		20 / 1.4	280 / 7.50	455 / 12.2	1130 / 30.3	1790 / 48.0	3000 / 80.4	4300 / 115
		30 / 2.1	380 / 10.2	610 / 16.3	1530 / 41.0	2480 / 66.5	3860 / 103	6830 / 183
		60 / 4.1	640 / 17.2	1170 / 31.4	2550 / 68.3	4240 / 114	6270 / 168	7370 / 198
		75 / 5.2	770 / 20.6	1410 / 37.8	3020 / 80.9	5100 / 137	6620 / 177	7700 / 206
		100 / 6.9	990 / 26.5	1800 / 48.2	3800 / 102	5980 / 160	7440 / 199	7900 / 212
		150 / 10.3	1420 / 38.1	2580 / 69.1	5700 / 153	7130 / 191	8180 / 219	8200 / 220
		200 / 13.8	1850 / 49.6	3370 / 90.3	6970 / 187	7250 / 194	8200 / 220	8300 / 222
		300 / 20.7	2700 / 72.4	4910 / 132	8000 / 214	8050 / 216	8250 / 221	
		500 / 34.5	4010 / 107	8090 / 217	8060 / 216	8100 / 217		
		750 / 51.7	4400 / 118	8930 / 239	8950 / 240			
		1000 / 69.0	4450 / 119	10,300 / 276				
		1250 / 86.2	4540 / 122					
		1500 / 103	4880 / 131					
	1750 / 121	5230 / 140						
	2000 / 138	5900 / 158						
	20 / 1.4	30 / 2.1	350 / 9.38	620 / 16.6	1400 / 37.5	2490 / 66.7	4360 / 117	6290 / 169
		50 / 3.4	550 / 14.7	1000 / 26.8	2280 / 61.1	4010 / 107	7870 / 211	8500 / 228
		60 / 4.1	640 / 17.2	1170 / 31.4	2640 / 70.8	4680 / 125	8340 / 224	8940 / 240
		100 / 6.9	990 / 26.5	1800 / 48.2	3980 / 107	7220 / 193	11,500 / 308	12,600 / 338
		150 / 10.3	1420 / 38.1	2580 / 69.1	5850 / 157	10,400 / 279	12,100 / 324	13,100 / 351
		200 / 13.8	1850 / 49.6	3370 / 90.3	7340 / 197	12,000 / 322	13,200 / 354	13,700 / 367
		300 / 20.7	2700 / 72.4	4910 / 132	11,200 / 300	13,000 / 348	15,600 / 418	
		500 / 34.5	4400 / 118	8090 / 217	18,300 / 490	15,100 / 405		
		750 / 51.7	6600 / 177	12,000 / 322	14,200 / 381			
		1000 / 69.0	7300 / 196	14,600 / 391				
		1250 / 86.2	7500 / 201					
		1500 / 103	7800 / 209					
		1750 / 121	8400 / 225					
		2000 / 138	8600 / 230					
15 do 40 psig / 1.0 do 2.8 bar 10B3077X012 Zielona	40 / 2.8	60 / 4.1	610 / 16.3	1090 / 29.2	2530 / 67.8	4350 / 117	8140 / 218	9420 / 252
		75 / 5.2	760 / 20.4	1370 / 36.7	3080 / 82.5	5510 / 148	10,300 / 276	13,600 / 364
		100 / 6.9	990 / 26.5	1790 / 48.0	4070 / 109	7220 / 193	13,200 / 354	15,300 / 410
		150 / 10.3	1420 / 38.1	2580 / 69.1	5850 / 157	10,400 / 279	17,400 / 466	18,200 / 488
		200 / 13.8	1850 / 49.6	3370 / 90.3	7630 / 204	13,500 / 362	18,000 / 482	18,500 / 496
		300 / 20.7	2700 / 72.4	4910 / 132	11,200 / 300	18,500 / 496	20,000 / 536	20,700 / 555
		500 / 34.5	4400 / 118	8090 / 217	18,300 / 490	24,000 / 643	27,000 / 724	
		750 / 51.7	6600 / 177	12,000 / 322	23,000 / 616	24,200 / 649		
		1000 / 69.0	8700 / 233	16,000 / 429	24,400 / 654			
		1250 / 86.2	11,000 / 295	18,000 / 482				
		1500 / 103	12,000 / 322	21,000 / 563				
		1750 / 121	13,000 / 348					
		2000 / 138	14,000 / 375					

— Puste pola wskazują, gdzie maksymalne robocze ciśnienie dolotowe dla danego gniazda zostaje przekroczone.  
 — Zaciemnione pola wskazują, kiedy nie należy stosować reduktora 627MR, ponieważ nierównoważone siły mogą powodować otwarcie wewnętrznego zaworu wydechowego w trakcie normalnej pracy. Patrz tabela 4.

1. Przepustowości przyjęte dla uchybu 20%, o ile poniżej nie ustalono inaczej.  
 2. Dla nastaw ciśnienia poniżej 10 psig (0,69 bar) wartość ciśnienia dolotowego powinna być ograniczona do około 100 psig (6,9 bar), aby można było uzyskać nastawę ciśnienia.  
 3. Dla nastawy ciśnienia 5 psig (0,34 bar) uchyb wynosi 2 psig (0,14 bar).

**Tabela 6. Przepustowości reduktorów 627, 627M i 627MR z korpusem gwintowanym 3/4 cala NPT<sup>(1)</sup> (cd)**

ZAKRES CIŚNIENIA WYLOTOWEGO, NR I KOLOR SPRĘŻYNY	NASTAWA CIŚNIENIA WYLOTOWEGO psig / bar	CIŚNIENIE WLOTOWE, psig / bar	PRZEPUSTOWOŚCI W SCFH / Nm <sup>3</sup> /h GAZU ZIEMNEGO O CIĘŻARZE WZGLĘDNYM 0,6					
			Średnica gniazda, cal / mm					
			3/32 / 2.4	1/8 / 3.2	3/16 / 4.8	1/4 / 6.4	3/8 / 9.5	1/2 / 13
35 do 80 psig / 2.4 do 5.5 bar 10B3078X012 Niebieska	60 / 4.1	75 / 5.2	700 / 18.8	1230 / 33.0	2760 / 74.0	4750 / 127	8620 / 231	15,200 / 407
		100 / 6.9	970 / 26.0	1740 / 46.6	4010 / 107	6990 / 187	12,800 / 343	17,300 / 464
		150 / 10.3	1420 / 38.1	2580 / 69.1	5850 / 157	10,300 / 276	18,600 / 498	23,000 / 616
		200 / 13.8	1850 / 49.6	3370 / 90.3	7630 / 204	13,500 / 362	21,600 / 579	27,400 / 734
		300 / 20.7	2700 / 72.4	4910 / 132	11,200 / 300	19,800 / 531	26,100 / 699	30,100 / 807
		500 / 34.5	4400 / 118	8090 / 217	18,300 / 490	28,100 / 753	28,900 / 775	33,400 / 895
		750 / 51.7	6600 / 177	12,000 / 322	26,300 / 705	30,000 / 804	37,000 / 992	45,000 / 1206
		1000 / 69.0	8700 / 233	16,000 / 429	30,000 / 804	31,200 / 836	37,400 / 1002	
		1250 / 86.2	11,000 / 295	19,000 / 509	31,600 / 847	34,000 / 911		
		1500 / 103	13,000 / 348	22,000 / 590	30,400 / 815	36,000 / 965		
	1750 / 121	15,000 / 402	25,000 / 670	34,000 / 911				
	2000 / 138	17,000 / 456	28,000 / 750					
	80 / 5.5	100 / 6.9	900 / 24.1	1600 / 42.9	3750 / 101	6490 / 174	12,200 / 327	17,300 / 464
		150 / 10.3	1410 / 37.8	2580 / 69.1	5850 / 157	10,200 / 273	19,600 / 525	25,700 / 689
		200 / 13.8	1850 / 49.6	3370 / 90.3	7630 / 204	13,500 / 362	25,400 / 681	29,300 / 785
		300 / 20.7	2700 / 72.4	4910 / 132	11,200 / 300	19,800 / 531	32,700 / 876	33,500 / 898
		500 / 34.5	4400 / 118	8090 / 217	18,300 / 490	31,900 / 855	36,000 / 965	36,700 / 984
		750 / 51.7	6600 / 177	12,000 / 322	27,200 / 729	35,000 / 938	44,000 / 1179	46,000 / 1233
		1000 / 69.0	8700 / 233	16,000 / 429	36,100 / 967	38,000 / 1018	56,200 / 1506	
		1250 / 86.2	11,000 / 295	19,000 / 509	37,000 / 992	40,000 / 1072		
1500 / 103		13,000 / 348	22,000 / 590	38,000 / 1018	44,000 / 1179			
1750 / 121		15,000 / 402	25,000 / 670	42,000 / 1126				
2000 / 138	17,000 / 456	28,000 / 750						
70 do 150 psig / 4.8 do 10.3 bar 10B3079X012 Czerwona	100 / 6.9	150 / 10.3	1170 / 31.4	2510 / 67.3	5540 / 148	8710 / 233	16,000 / 429	20,300 / 544
		200 / 13.8	1850 / 49.6	3370 / 90.3	7630 / 204	12,000 / 322	21,300 / 571	25,700 / 689
		300 / 20.7	2700 / 72.4	4910 / 132	11,200 / 300	19,400 / 520	30,000 / 804	31,700 / 850
		500 / 34.5	4400 / 118	8090 / 217	18,300 / 490	31,800 / 852	39,000 / 1045	39,200 / 1051
		750 / 51.7	6600 / 177	12,000 / 322	27,200 / 729	39,000 / 1045	39,200 / 1051	45,900 / 1230
		1000 / 69.0	8700 / 233	16,000 / 429	36,100 / 967	40,000 / 1072	40,500 / 1085	
		1250 / 86.2	11,000 / 295	19,000 / 509	39,000 / 1045	40,500 / 1085	41,000 / 1099	
		1500 / 103	13,000 / 348	22,000 / 590	43,000 / 1152	44,000 / 1179		
	1750 / 121	15,000 / 402	25,000 / 670	45,000 / 1206	47,000 / 1260			
	2000 / 138	17,000 / 456	28,000 / 750	46,000 / 1233				
	125 / 8.6	150 / 10.3	1250 / 33.5	2340 / 62.7	5340 / 143	9130 / 245	15,700 / 421	20,800 / 557
		200 / 13.8	1830 / 49.0	3320 / 89.0	7550 / 202	13,160 / 353	22,500 / 603	28,600 / 766
		300 / 20.7	2700 / 72.4	4910 / 132	11,200 / 300	19,800 / 531	32,700 / 876	38,000 / 1018
		500 / 34.5	4400 / 118	8090 / 217	18,300 / 490	32,500 / 871	43,800 / 1174	51,700 / 1386
		750 / 51.7	6600 / 177	12,000 / 322	27,200 / 729	48,300 / 1294	49,900 / 1337	71,400 / 1914
		1000 / 69.0	8700 / 233	16,000 / 429	36,100 / 967	50,000 / 1340	52,900 / 1418	72,000 / 1930
		1250 / 86.2	11,000 / 295	19,000 / 509	45,000 / 1206	53,000 / 1420	58,000 / 1554	
		1500 / 103	13,000 / 348	22,000 / 590	51,000 / 1367	56,000 / 1501		
	1750 / 121	15,000 / 402	25,000 / 670	52,000 / 1394	60,000 / 1608			
	2000 / 138	17,000 / 456	28,000 / 750	53,000 / 1420				
	150 / 10.3	200 / 13.8	1760 / 47.2	3200 / 85.8	7290 / 195	12,500 / 335	21,400 / 574	30,600 / 820
		300 / 20.7	2700 / 72.4	4910 / 132	11,200 / 300	17,200 / 461	34,700 / 930	46,000 / 1233
		500 / 34.5	4400 / 118	8090 / 217	18,300 / 490	32,500 / 871	48,900 / 1311	59,700 / 1600
		750 / 51.7	6600 / 177	12,000 / 322	27,200 / 729	48,300 / 1294	59,000 / 1581	72,000 / 1930
		1000 / 69.0	8700 / 233	16,000 / 429	36,100 / 967	64,100 / 1718	81,100 / 2173	85,000 / 2278
		1250 / 86.2	11,000 / 295	19,000 / 509	45,000 / 1206	68,000 / 1822	90,000 / 2412	
		1500 / 103	13,000 / 348	22,000 / 590	54,000 / 1447	72,000 / 1930		
		1750 / 121	15,000 / 402	25,000 / 670	63,000 / 1688	77,000 / 2064		
2000 / 138	17,000 / 456	28,000 / 750	71,000 / 1903					

— Puste pola wskazują, gdzie maksymalne robocze ciśnienie dla danego gniazda zostaje przekroczone.  
 — Zaciemnione pola wskazują, kiedy nie należy stosować reduktora 627MR, ponieważ nierównoważone siły mogą powodować otwarcie wewnętrznego zaworu wydechowego w trakcie normalnej pracy. Patrz tabela 4.

1. Przepustowości przyjęte dla uchybu 20%, o ile poniżej nie ustalono inaczej.



**Tabela 7. Przepustowości reduktorów 627, 627M, 627MR i 627OSX z korpusem rozmiar NPS 1 cal / DN 25<sup>(1)/(4)</sup>**

ZAKRES CIŚNIENIA WYLOTOWEGO, NR I KOLOR SPRĘŻYNY	NASTAWA CIŚNIENIA WYLOTOWEGO <sup>(2)</sup> , psig / bar	CIŚNIENIE WLOTOWE, psig / bar	PRZEPUSTOWOŚCI W SCFH / Nm <sup>3</sup> /h GAZU ZIEMNEGO O CIĘŻARZE WZGLĘDNYM 0,6					
			Średnica gniazda, cal / mm					
			3/32 / 2.4	1/8 / 3.2	3/16 / 4.8	1/4 / 6.4	3/8 / 9.5	1/2 / 13
5 do 20 psig / 0.34 do 1.4 bar 10B3076X012 Żółta	5 / 0.34 <sup>(3)</sup>	10 / 0.69	170 / 4.6	330 / 8.8	710 / 19.0	1100 / 29.5	1900 / 50.9	2500 / 67.0
		15 / 1.0	240 / 6.4	390 / 10.5	890 / 23.9	1600 / 42.9	2500 / 67.0	3350 / 89.8
		20 / 1.4	290 / 7.8	500 / 13.4	1160 / 31.1	2060 / 55.2	3400 / 91.1	4450 / 119
		30 / 2.1	380 / 10.2	670 / 18.0	1560 / 41.8	2800 / 75.0	4750 / 127	6900 / 185
		60 / 4.1	640 / 17.2	1170 / 31.4	2600 / 69.7	4710 / 126	8140 / 218	13,700 / 367
		75 / 5.2	770 / 20.6	1410 / 37.8	3150 / 84.4	5710 / 153	9790 / 262	14,500 / 389
	10 / 0.7	15 / 1.0	210 / 5.6	375 / 10.1	880 / 23.6	1590 / 42.6	2480 / 66.5	3300 / 88.4
		20 / 1.4	280 / 7.5	490 / 13.1	1150 / 30.8	2050 / 54.9	3380 / 90.6	4410 / 118
		30 / 2.1	380 / 10.2	670 / 18.0	1560 / 41.8	2800 / 75.0	4720 / 126	6840 / 183
		60 / 4.1	640 / 17.2	1170 / 31.4	2600 / 69.7	4710 / 126	8140 / 218	13,700 / 367
		75 / 5.2	770 / 20.6	1410 / 37.8	3150 / 84.4	5710 / 153	9790 / 262	14,500 / 389
		100 / 6.9	990 / 26.5	1800 / 48.2	4070 / 109	7310 / 196	12,500 / 335	16,000 / 429
		150 / 10.3	1420 / 38.1	2580 / 69.1	5850 / 157	10,500 / 281	17,000 / 456	18,000 / 482
		200 / 13.8	1850 / 49.6	3370 / 90.3	7630 / 204	13,700 / 367	18,000 / 482	18,500 / 496
		300 / 20.7	2700 / 72.4	4910 / 132	11,200 / 300	19,800 / 531	20,000 / 536	
		500 / 34.5	4400 / 118	8090 / 217	15,700 / 421	20,000 / 536		
		750 / 51.7	5400 / 145	12,000 / 322	18,000 / 482			
		1000 / 69.0	5800 / 155	14,000 / 375				
		1250 / 86.2	6300 / 169					
		1500 / 103	6600 / 177					
	1750 / 121	6800 / 182						
	2000 / 138	7600 / 204						
	20 / 1.4	30 / 2.1	350 / 9.4	620 / 16.6	1450 / 38.9	2580 / 69.1	4360 / 117	6290 / 169
		50 / 3.4	550 / 14.7	1000 / 26.8	2280 / 61.1	4090 / 110	7870 / 211	14,100 / 378
		60 / 4.1	640 / 17.2	1170 / 31.4	2640 / 70.8	4750 / 127	9690 / 260	14,500 / 389
		100 / 6.9	990 / 26.5	1800 / 48.2	4070 / 109	7310 / 196	13,900 / 373	23,300 / 624
		150 / 10.3	1420 / 38.1	2580 / 69.1	5850 / 157	10,500 / 281	17,700 / 474	34,200 / 917
		200 / 13.8	1850 / 49.6	3370 / 90.3	7630 / 204	13,700 / 367	26,600 / 713	39,100 / 1048
		300 / 20.7	2700 / 72.4	4910 / 132	11,200 / 300	20,100 / 539	37,000 / 992	
		500 / 34.5	4400 / 118	8090 / 217	18,300 / 490	32,900 / 882		
		750 / 51.7	6600 / 177	12,000 / 322	23,600 / 632			
		1000 / 69.0	8900 / 239	16,000 / 429				
		1250 / 86.2	10,000 / 268					
		1500 / 103	10,400 / 279					
		1750 / 121	12,000 / 322					
		2000 / 138	14,000 / 375					
15 do 40 psig / 1.0 do 2.8 bar 10B3077X012 Zielona	40 / 2.8	60 / 4.1	610 / 16.3	1090 / 29.2	2530 / 67.8	4510 / 121	9290 / 249	9420 / 252
		75 / 5.2	760 / 20.4	1370 / 36.7	3080 / 82.5	5640 / 151	10,800 / 289	16,500 / 442
		100 / 6.9	990 / 26.5	1790 / 48.0	4070 / 109	7310 / 196	14,700 / 394	21,900 / 587
		150 / 10.3	1420 / 38.1	2580 / 69.1	5850 / 157	10,500 / 281	20,500 / 549	34,500 / 925
		200 / 13.8	1850 / 49.6	3370 / 90.3	7630 / 204	13,700 / 367	27,100 / 726	46,400 / 1244
		300 / 20.7	2700 / 72.4	4910 / 132	11,200 / 300	20,100 / 539	40,100 / 1075	67,100 / 1798
		500 / 34.5	4400 / 118	8090 / 217	18,300 / 490	32,900 / 882	63,900 / 1713	
		750 / 51.7	6600 / 177	12,000 / 322	27,200 / 729	39,400 / 1056		
		1000 / 69.0	8700 / 233	16,000 / 429	36,100 / 967			
		1250 / 86.2	11,000 / 295	19,000 / 509				
		1500 / 103	13,000 / 348	22,000 / 590				
		1750 / 121	15,000 / 402					
		2000 / 138	17,000 / 456					

— Puste pola wskazują, gdzie maksymalne robocze ciśnienie dolotowe dla danego gniazda zostaje przekroczone.  
 — Zacieniowane pola wskazują, kiedy nie należy stosować reduktora 627MR, ponieważ nierównoważone siły mogą powodować otwarcie wewnętrznego zaworu wydechowego w trakcie normalnej pracy. Patrz tabela 4.

- Przepustowości przyjęte dla uchybu 20%, o ile poniżej nie ustalono inaczej.
- Dla nastaw ciśnienia poniżej 10 psig (0,69 bar) wartość ciśnienia dolotowego powinna być ograniczona do około 100 psig (6,9 bar), aby można było uzyskać nastawę ciśnienia.
- Dla nastawy ciśnienia 5 psig (0,34 bar) uchyb wynosi 2 psig (0,14 bar).
- Przepustowość jest zredukowana o 10% dla modelu 627OSX.

**Tabela 7. Przepustowości reduktorów 627, 627M, 627MR i 627OSX z korpusem rozmiar NPS 1 cal / DN 25<sup>(1)(2)</sup> (cd)**

ZAKRES CIŚNIENIA WYLOTOWEGO, NR I KOLOR SPRĘŻYNY	NASTAWA CIŚNIENIA WYLOTOWEGO psig / bar	CIŚNIENIE WLOTOWE, psig / bar	PRZEPUSTOWOŚCI W SCFH / Nm <sup>3</sup> /h GAZU ZIEMNEGO O CIĘŻARZE WZGLĘDNYM 0,6					
			Średnica gniazda, cal / mm					
			3/32 / 2.4	1/8 / 3.2	3/16 / 4.8	1/4 / 6.4	3/8 / 9.5	1/2 / 13
35 do 80 psig / 2.4 do 5.5 bar 10B3078X012 Niebieska	60 / 4.1	75 / 5.2	700 / 18.8	1230 / 33.0	2760 / 74.0	4880 / 131	8630 / 231	16,100 / 431
		100 / 6.9	970 / 26.0	1740 / 46.6	4010 / 107	7000 / 188	13,000 / 348	19,300 / 517
		150 / 10.3	1420 / 38.1	2580 / 69.1	5850 / 157	10,500 / 281	18,900 / 507	32,800 / 879
		200 / 13.8	1850 / 49.6	3370 / 90.3	7630 / 204	13,700 / 367	24,000 / 643	42,200 / 1131
		300 / 20.7	2700 / 72.4	4910 / 132	11,200 / 300	20,100 / 539	32,500 / 871	69,100 / 1852
		500 / 34.5	4400 / 118	8090 / 217	18,300 / 490	32,900 / 882	64,000 / 1715	94,300 / 2527
		750 / 51.7	6600 / 177	12,000 / 322	27,200 / 729	43,380 / 1163	66,000 / 1769	130,000 / 3484
		1000 / 69.0	8700 / 233	16,000 / 429	36,100 / 967	50,300 / 1348	67,700 / 1814	
		1250 / 86.2	11,000 / 295	19,000 / 509	45,000 / 1206	57,000 / 1528		
		1500 / 103	13,000 / 348	22,000 / 590	54,000 / 1447	63,000 / 1688		
	1750 / 121	15,000 / 402	25,000 / 670	63,000 / 1688				
	2000 / 138	17,000 / 456	28,000 / 750					
	80 / 5.5	100 / 6.9	900 / 24.1	1600 / 42.9	3750 / 101	6650 / 178	12,200 / 327	18,600 / 498
		150 / 10.3	1410 / 37.8	2580 / 69.1	5850 / 157	10,500 / 281	21,100 / 565	33,600 / 900
		200 / 13.8	1850 / 49.6	3370 / 90.3	7630 / 204	13,700 / 367	28,400 / 761	44,100 / 1182
		300 / 20.7	2700 / 72.4	4910 / 132	11,200 / 300	20,100 / 539	43,300 / 1160	75,400 / 2021
		500 / 34.5	4400 / 118	8090 / 217	18,300 / 490	32,900 / 882	71,600 / 1919	110,000 / 2948
		750 / 51.7	6600 / 177	12,000 / 322	27,200 / 729	48,900 / 1311	105,500 / 2827	135,000 / 3618
		1000 / 69.0	8700 / 233	16,000 / 429	36,100 / 967	64,900 / 1739	118,000 / 3162	
		1250 / 86.2	11,000 / 295	19,000 / 509	45,000 / 1206	80,000 / 2144		
1500 / 103		13,000 / 348	22,000 / 590	54,000 / 1447	96,000 / 2573			
1750 / 121		15,000 / 402	25,000 / 670	63,000 / 1688				
2000 / 138	17,000 / 456	28,000 / 750						
70 do 150 psig / 4.8 do 10.3 bar 10B3079X012 Czerwona	100 / 6.9	150 / 10.3	1170 / 31.4	2510 / 67.3	5540 / 148	8710 / 233	16,000 / 429	24,000 / 643
		200 / 13.8	1850 / 49.6	3370 / 90.3	7630 / 204	12,000 / 322	21,300 / 571	34,100 / 914
		300 / 20.7	2700 / 72.4	4910 / 132	11,200 / 300	19,400 / 520	30,100 / 807	53,200 / 1426
		500 / 34.5	4400 / 118	8090 / 217	18,300 / 490	31,800 / 852	66,500 / 1782	83,900 / 2249
		750 / 51.7	6600 / 177	12,000 / 322	27,200 / 729	47,300 / 1268	95,300 / 2554	117,000 / 3136
		1000 / 69.0	8700 / 233	16,000 / 429	36,100 / 967	59,700 / 1600	100,000 / 2680	
		1250 / 86.2	11,000 / 295	19,000 / 509	45,000 / 1206	72,000 / 1930	114,000 / 3055	
		1500 / 103	13,000 / 348	22,000 / 590	54,000 / 1447	86,000 / 2305		
		1750 / 121	15,000 / 402	25,000 / 670	63,000 / 1688	95,000 / 2546		
		2000 / 138	17,000 / 456	28,000 / 750	71,000 / 1903			
	125 / 8.6	150 / 10.3	1250 / 33.5	2340 / 62.7	5340 / 143	9470 / 254	15,700 / 421	20,800 / 557
		200 / 13.8	1830 / 49.0	3320 / 89.0	7550 / 202	13,400 / 359	28,100 / 753	32,800 / 879
		300 / 20.7	2700 / 72.4	4910 / 132	11,200 / 300	20,100 / 539	36,300 / 973	52,600 / 1410
		500 / 34.5	4400 / 118	8090 / 217	18,300 / 490	32,900 / 882	70,800 / 1897	109,000 / 2921
		750 / 51.7	6600 / 177	12,000 / 322	27,200 / 729	48,900 / 1311	104,000 / 2787	158,000 / 4234
		1000 / 69.0	8700 / 233	16,000 / 429	36,100 / 967	64,800 / 1737	138,000 / 3698	160,000 / 4288
		1250 / 86.2	11,000 / 295	19,000 / 509	45,000 / 1206	80,000 / 2144	145,000 / 3886	
		1500 / 103	13,000 / 348	22,000 / 590	54,000 / 1447	96,000 / 2573		
		1750 / 121	15,000 / 402	25,000 / 670	63,000 / 1688	112,000 / 3002		
		2000 / 138	17,000 / 456	28,000 / 750	71,000 / 1903			
	150 / 10.3	200 / 13.8	1760 / 47.2	3200 / 85.8	7290 / 195	12,900 / 346	21,400 / 574	33,600 / 900
		300 / 20.7	2700 / 72.4	4910 / 132	11,200 / 300	17,200 / 461	40,100 / 1075	55,900 / 1498
		500 / 34.5	4400 / 118	8090 / 217	18,300 / 490	32,900 / 882	70,300 / 1884	111,000 / 2975
		750 / 51.7	6600 / 177	12,000 / 322	27,200 / 729	48,900 / 1311	104,000 / 2787	160,000 / 4288
		1000 / 69.0	8700 / 233	16,000 / 429	36,100 / 967	64,800 / 1737	138,000 / 3698	162,000 / 4342
		1250 / 86.2	11,000 / 295	19,000 / 509	45,000 / 1206	80,000 / 2144	150,000 / 4020	
		1500 / 103	13,000 / 348	22,000 / 590	54,000 / 1447	96,000 / 2573		
		1750 / 121	15,000 / 402	25,000 / 670	63,000 / 1688	112,000 / 3002		
	2000 / 138	17,000 / 456	28,000 / 750	71,000 / 1903				

— Puste pola wskazują, w którym momencie robocze ciśnienie dolotowe dla danego gniazda zostaje przekroczone.

— Zacięciem pola wskazują, kiedy nie należy stosować reduktora 627MR, ponieważ nierównoważone siły mogą powodować otwarcie wewnętrznego zaworu wydechowego w trakcie normalnej pracy. Patrz tabela 4.

1. Przepustowości przyjęte dla uchybu 20%, o ile poniżej nie ustalono inaczej.

2. Przepustowość jest zredukowana o 10% dla modelu 627OSX.

Tabela 8. Przepustowości reduktora 627 z korpusem rozmiar NPS 1-1/4 cala / DN 32<sup>(1)</sup>

ZAKRES CIŚNIENIA WYLOTOWEGO, NR I KOLOR SPRĘŻYNY	NASTAWA CIŚNIENIA WYLOTOWEGO <sup>(2)</sup> , psig / bar	CIŚNIENIE DOŁOTOWE, psig / bar	PRZEPUSTOWOŚCI W SCFH / Nm <sup>3</sup> /h GAZU ZIEMNEGO O CIĘŻARZE WZGLĘDNYM 0,6					
			Średnica gniazda, cal / mm					
			3/32 / 2.4	1/8 / 3.2	3/16 / 4.8	1/4 / 6.4	3/8 / 9.5	1/2 / 13
5 do 20 psig / 0.34 do 1.4 bar 10B3076X012 Żółta	5 / 0.34 <sup>(3)</sup>	10 / 0.69	200 / 5.4	370 / 10.1	820 / 22.1	1010 / 27.2	1380 / 37.4	1790 / 48.4
		15 / 1.0	270 / 7.3	450 / 12.2	1010 / 27.4	1280 / 34.6	1970 / 53.2	2340 / 63.2
		20 / 1.4	300 / 8.1	530 / 14.4	1200 / 32.3	1620 / 43.6	2320 / 62.5	3220 / 86.8
		30 / 2.1	370 / 10.2	670 / 18.1	1520 / 41	2100 / 56.6	3170 / 85.5	9420 / 253.6
		60 / 4.1	620 / 16.7	940 / 25.3	2450 / 66.1	3270 / 88	6750 / 181.6	6080 / 163.6
		75 / 5.2	730 / 19.7	1150 / 31.2	2700 / 72.8	3920 / 105.6	11000 / 298.3	5650 / 152.2
	10 / 0.7	100 / 6.9	830 / 22.4	1280 / 34.7	3570 / 96.1	5070 / 136.6	9000 / 242.2	7390 / 198.9
		15 / 1.0	220 / 6.1	410 / 11	830 / 22.5	1310 / 35.3	3130 / 84.3	5030 / 135.5
		20 / 1.4	280 / 7.7	510 / 13.9	1090 / 29.6	1590 / 42.9	3740 / 100.7	6920 / 186.2
		30 / 2.1	360 / 9.8	630 / 17.1	1370 / 37.1	1910 / 51.4	3140 / 84.7	8760 / 235.7
		60 / 4.1	560 / 15.3	720 / 19.4	1800 / 48.7	2620 / 70.6	6360 / 171.2	7430 / 200.1
		75 / 5.2	640 / 17.3	860 / 23.2	2660 / 71.7	3050 / 82.2	6840 / 184.1	7600 / 204.7
		100 / 6.9	900 / 24.5	1730 / 46.8	3670 / 98.8	4680 / 126	8130 / 218.7	24600 / 664
		150 / 10.3	1150 / 31	1990 / 53.5	5450 / 146.7	8400 / 226.2	21200 / 570.7	10200 / 275.6
	20 / 1.4	200 / 13.8	1760 / 47.5	2870 / 77.3	7390 / 198.9	11600 / 312.2	27500 / 742.1	12800 / 346.2
		300 / 20.7	2710 / 72.9	4880 / 131.4	10700 / 288.8	16200 / 438.4	28100 / 758	
		30 / 2.1	380 / 10.3	670 / 18.1	1360 / 36.8	2220 / 59.9	4980 / 134.2	9160 / 246.6
		60 / 4.1	550 / 15	980 / 26.5	2130 / 57.5	2710 / 73	7820 / 210.6	13100 / 354.6
		75 / 5.2	640 / 17.3	1150 / 31.1	2470 / 66.7	3590 / 96.7	8940 / 240.5	15400 / 416.8
		100 / 6.9	990 / 26.7	1760 / 47.5	3610 / 97.3	6210 / 167.2	11400 / 308.9	24600 / 662.2
	15 do 40 psig / 1.0 do 2.8 bar 10B3077X012 Zielona	40 / 2.8	150 / 10.3	1410 / 38	2540 / 68.3	5680 / 153	9010 / 242.6	21200 / 571.7
200 / 13.8			1820 / 49	3300 / 88.9	7400 / 199.1	11900 / 321.4	27500 / 741.1	14300 / 386.2
300 / 20.7			2700 / 72.7	4950 / 133.3	10800 / 290.6	18200 / 492.1	30000 / 807.9	
60 / 4.1			650 / 17.5	1050 / 28.5	2540 / 68.5	4060 / 109.4	9200 / 248.6	16300 / 439.3
75 / 5.2			790 / 21.3	1330 / 36	3040 / 81.8	4820 / 129.9	11000 / 297.3	19800 / 533
100 / 6.9			1020 / 27.5	1720 / 46.5	3860 / 103.8	6150 / 165.6	13500 / 363.6	25500 / 688.4
35 do 80 psig / 2.4 do 5.5 bar 10B3078X012 Niebieska	60 / 4.1	150 / 10.3	1470 / 39.8	2510 / 67.8	5580 / 150.3	9300 / 250.3	20300 / 547.8	28200 / 760.7
		200 / 13.8	1920 / 51.8	3300 / 88.9	7130 / 192	11900 / 321.5	26400 / 710.2	46400 / 1249.7
		300 / 20.7	2830 / 76.2	4860 / 130.8	10800 / 292.5	18000 / 484.8	39600 / 1067.7	63400 / 1706.6
		75 / 5.2	720 / 19.5	1310 / 35.4	3030 / 81.6	4920 / 132.5	10800 / 293.1	18400 / 497.1
		100 / 6.9	960 / 25.9	1740 / 46.8	3930 / 105.8	6190 / 166.6	13800 / 372.9	23700 / 638.3
		150 / 10.3	1380 / 37.3	2480 / 66.9	5480 / 147.7	9020 / 242.9	20000 / 539.1	34200 / 922.1
	80 / 5.5	200 / 13.8	1810 / 48.8	3160 / 85.2	6750 / 181.7	11700 / 316.1	26200 / 705.8	45300 / 1219.3
		300 / 20.7	2690 / 72.4	4960 / 133.5	10600 / 285.2	17600 / 474.6	39000 / 1050	68400 / 1841.8
		100 / 6.9	900 / 24.2	1670 / 45	3720 / 100.2	6140 / 165.4	13400 / 362.6	22900 / 618.2
		150 / 10.3	1360 / 36.7	2510 / 67.6	5080 / 136.8	8020 / 216	19200 / 516.7	34300 / 924.2
		200 / 13.8	1790 / 48.2	3270 / 88.1	5920 / 159.5	11300 / 306.6	25800 / 694.3	44900 / 1210.3
		300 / 20.7	2660 / 71.6	4940 / 133.1	10400 / 282.1	17200 / 465.1	39000 / 1049.2	67600 / 1821.1
70 do 150 psig / 4.8 do 10.3 bar 10B3079X012 Czerwona	100 / 6.9	150 / 10.3	1380 / 37.2	2540 / 68.6	5460 / 147	8790 / 236.6	18600 / 501.1	31100 / 837.4
		200 / 13.8	1850 / 49.8	2720 / 73.3	5930 / 159.7	8870 / 238.7	24000 / 646.4	39900 / 1075
		300 / 20.7	2750 / 74.2	4690 / 126.3	9850 / 265.2	14700 / 397	36700 / 988.7	55200 / 1485.2
	125 / 8.6	150 / 10.3	1390 / 37.6	2480 / 66.7	5520 / 148.6	8660 / 233.1	18700 / 505.2	30900 / 832.1
		200 / 13.8	1860 / 50.2	3190 / 85.8	6740 / 181.3	11500 / 310.5	24500 / 661.7	39800 / 1072.3
		300 / 20.7	2720 / 73.3	4900 / 131.9	9830 / 264.7	15600 / 422	37300 / 1003.9	58300 / 1568.4
	150 / 10.3	200 / 13.8	1810 / 48.7	3120 / 84	7220 / 194.5	11400 / 306.8	24000 / 648	39600 / 1066.8
		300 / 20.7	2730 / 73.5	4890 / 131.8	10600 / 286.1	16100 / 433.3	36400 / 979.6	60900 / 1639.4

— Puste pola wskazują, w którym momencie robocze ciśnienie dołotowe dla danego gniazda zostaje przekroczone.

1. Przepustowości przyjęte dla uchybu 20%, o ile poniżej nie ustalono inaczej.

2. Dla nastaw ciśnienia poniżej 10 psig (0,69 bar) wartość ciśnienia dołotowego powinna być ograniczona do około 100 psig (6,9 bar), aby można było uzyskać nastawę ciśnienia.

3. Dla nastawy ciśnienia 5 psig (0,34 bar) uchyb wynosi 2 psig (0,14 bar).

# Seria 627

**Tabela 9. Przepustowości reduktora 627 z korpusem rozmiar NPS 2 cale / DN 50<sup>(1)(4)</sup>**

ZAKRES CIŚNIENIA WYLOTOWEGO, NR I KOLOR SPRĘŻYNY	NASTAWA CIŚNIENIA WYLOTOWEGO <sup>(2)</sup> , psig / bar	CIŚNIENIE WLOTOWE, psig / bar	PRZEPUSTOWOŚCI W SCFH / Nm <sup>3</sup> /h GAZU ZIEMNEGO O CIĘŻARZE WZGLĘDNYM 0,6						
			Średnica gniazda, cal / mm						
			3/32 / 2.4	1/8 / 3.2	3/16 / 4.8	1/4 / 6.4	3/8 / 9.5	1/2 / 13	
5 do 20 psig / 0.34 do 1.4 bar 10B3076X012 Żółta	5 / 0.34 <sup>(3)</sup>	10 / 0.69	170 / 4.6	330 / 8.8	710 / 19.0	1080 / 28.9	1700 / 45.6	2400 / 64.3	
		15 / 1.0	240 / 6.4	390 / 10.5	890 / 23.9	1250 / 33.5	1900 / 50.9	2700 / 72.4	
		20 / 1.4	290 / 7.8	500 / 13.4	1160 / 31.1	1900 / 50.9	2650 / 71.0	3900 / 105	
		30 / 2.1	380 / 10.2	670 / 18.0	1560 / 41.8	2800 / 75.0	3680 / 98.6	6500 / 174	
		60 / 4.1	640 / 17.2	1170 / 31.4	2600 / 69.7	4750 / 127	7250 / 194	17,800 / 477	
		75 / 5.2	770 / 20.6	1410 / 37.8	3150 / 84.4	5700 / 153	8060 / 216	22,400 / 600	
	10 / 0.69	15 / 1.0	210 / 5.6	375 / 10.1	880 / 23.6	1220 / 32.7	1860 / 49.8	2670 / 71.6	
		20 / 1.4	280 / 7.5	490 / 13.1	1150 / 30.8	1880 / 50.4	2610 / 69.9	3830 / 103	
		30 / 2.1	380 / 10.2	670 / 18.0	1560 / 41.8	2760 / 74.0	3640 / 97.6	6460 / 173	
		60 / 4.1	640 / 17.2	1170 / 31.4	2600 / 69.7	4750 / 127	7250 / 194	17,800 / 477	
		75 / 5.2	770 / 20.6	1410 / 37.8	3150 / 84.4	5700 / 153	8060 / 216	22,400 / 600	
		100 / 6.9	990 / 26.5	1790 / 48.0	4070 / 109	7310 / 196	16,200 / 434	28,700 / 769	
		150 / 10.3	1420 / 38.1	2580 / 69.1	5850 / 157	10,500 / 281	23,300 / 624	25,900 / 694	
		200 / 13.8	1850 / 49.6	3370 / 90.3	7630 / 204	13,700 / 367	22,700 / 608	24,000 / 643	
		300 / 20.7	2700 / 72.4	4910 / 132	11,200 / 300	10,300 / 276	12,800 / 343		
		500 / 34.5	4400 / 118	8090 / 217	18,300 / 490	21,000 / 563			
		750 / 51.7	6600 / 177	12,000 / 322	27,200 / 729				
		1000 / 69.0	8700 / 233	16,000 / 429					
		1250 / 86.2	11,000 / 295						
		1500 / 103	13,000 / 348						
	1750 / 121	15,000 / 402							
	2000 / 138	6300 / 169							
	20 / 1.4	30 / 2.1	350 / 9.4	620 / 16.6	1450 / 38.9	2350 / 63.0	4300 / 115	6110 / 164	
		50 / 3.4	550 / 14.7	1000 / 26.8	2280 / 61.1	4040 / 108	7100 / 190	12,800 / 343	
		60 / 4.1	640 / 17.2	1170 / 31.4	2640 / 70.8	4750 / 127	8400 / 225	15,700 / 421	
		100 / 6.9	990 / 26.5	1800 / 48.2	4070 / 109	7310 / 196	16,200 / 434	28,700 / 769	
		150 / 10.3	1420 / 38.1	2580 / 69.1	5850 / 157	10,500 / 281	23,300 / 624	29,000 / 777	
		200 / 13.8	1850 / 49.6	3370 / 90.3	7630 / 204	13,700 / 367	24,000 / 643	33,000 / 884	
		300 / 20.7	2700 / 72.4	4910 / 132	11,200 / 300	20,100 / 539	19,600 / 525		
		500 / 34.5	4400 / 118	8090 / 217	18,300 / 490	32,900 / 882			
		750 / 51.7	6600 / 177	12,000 / 322	27,200 / 729				
		1000 / 69.0	8700 / 233	16,000 / 429					
		1250 / 86.2	11,000 / 295						
		1500 / 103	13,000 / 348						
		1750 / 121	15,000 / 402						
		2000 / 138	6300 / 169						
	15 do 40 psig / 1.0 do 2.8 bar 10B3077X012 Zielona	40 / 2.8	60 / 4.1	610 / 16.3	1090 / 29.2	2530 / 67.8	4370 / 117	8680 / 233	13,300 / 356
			75 / 5.2	760 / 20.4	1370 / 36.7	3080 / 82.5	5540 / 148	11,900 / 319	19,300 / 517
			100 / 6.9	990 / 26.5	1800 / 48.2	4070 / 109	7310 / 196	16,200 / 434	25,400 / 681
			150 / 10.3	1420 / 38.1	2580 / 69.1	5850 / 157	10,500 / 281	23,300 / 624	41,300 / 1107
			200 / 13.8	1850 / 49.6	3370 / 90.3	7630 / 204	13,700 / 367	30,400 / 815	53,900 / 1445
			300 / 20.7	2700 / 72.4	4910 / 132	11,200 / 300	20,100 / 539	44,600 / 1195	46,000 / 1233
500 / 34.5			4400 / 118	8090 / 217	18,300 / 490	32,900 / 882	22,000 / 590		
750 / 51.7			6600 / 177	12,000 / 322	27,200 / 729	28,000 / 750			
1000 / 69.0			8700 / 233	16,000 / 429	36,100 / 967				
1250 / 86.2			11,000 / 295						
1500 / 103			13,000 / 348						
1750 / 121			15,000 / 402						
2000 / 138			17,000 / 456						

— Puste pola wskazują, gdzie maksymalne robocze ciśnienie dolotowe dla danego gniazda zostaje przekroczone.

1. Przepustowości przyjęte dla uchybu 20%, o ile poniżej nie ustalono inaczej.

2. Dla nastaw ciśnienia poniżej 10 psig (0,69 bar) wartość ciśnienia dolotowego powinna być ograniczona do około 100 psig (6,9 bar), aby można było uzyskać nastawę ciśnienia.

3. Dla nastawy ciśnienia 5 psig (0,34 bar) uchyb wynosi 2 psig (0,14 bar).

4. Przepustowość jest zredukowana o 10% dla modelu 627OSX.

- cd -

Tabela 9. Przepustowości reduktora 627 z korpusem rozmiar NPS 2 cale / DN 50<sup>(1)(2)</sup> (cd)

ZAKRES CIŚNIENIA WYLOTOWEGO, NR I KOLOR SPRĘŻYNY	NASTAWA CIŚNIENIA WYLOTOWEGO psig / bar	CIŚNIENIE WLOTOWE, psig / bar	PRZEPUSTOWOŚCI W SCFH / Nm <sup>3</sup> /h GAZU ZIEMNEGO O CIĘŻARZE WZGLĘDNYM 0,6					
			Średnica gniazda, cal / mm					
			3/32 / 2.4	1/8 / 3.2	3/16 / 4.8	1/4 / 6.4	3/8 / 9.5	1/2 / 13
35 do 80 psig / 2.4 do 5.5 bar 10B3078X012 Niebieska	60 / 4.1	75 / 5.2	700 / 18.8	1260 / 33.8	2760 / 74.0	4900 / 131	9000 / 241	12,300 / 330
		100 / 6.9	970 / 26.0	1740 / 46.6	4010 / 107	7000 / 188	15,000 / 402	20,400 / 547
		150 / 10.3	1420 / 38.1	2580 / 69.1	5850 / 157	10,500 / 281	23,300 / 624	35,200 / 943
		200 / 13.8	1850 / 49.6	3370 / 90.3	7630 / 204	13,700 / 367	30,400 / 815	53,900 / 1445
		300 / 20.7	2700 / 72.4	4910 / 132	11,200 / 300	20,100 / 539	44,600 / 1195	79,000 / 2117
		500 / 34.5	4400 / 118	8090 / 217	18,300 / 490	32,900 / 882	73,000 / 1956	38,800 / 1040
		750 / 51.7	6600 / 177	12,000 / 322	27,200 / 729	48,900 / 1311	53,000 / 1420	32,000 / 858
		1000 / 69.0	8700 / 233	16,000 / 429	36,100 / 967	43,000 / 1152	52,000 / 1394	
		1250 / 86.2	11,000 / 295	19,000 / 509	45,000 / 1206	70,000 / 1876		
		1500 / 103	13,000 / 348	22,000 / 590	54,000 / 1447	43,000 / 1152		
	1750 / 121	15,000 / 402	25,000 / 670	26,000 / 697				
	2000 / 138	17,000 / 456	28,000 / 750					
	80 / 5.5	100 / 6.9	900 / 24.1	1630 / 43.7	3750 / 101	6400 / 172	12,800 / 343	20,400 / 547
		150 / 10.3	1410 / 37.8	2580 / 69.1	5850 / 157	10,500 / 281	23,300 / 624	41,300 / 1107
		200 / 13.8	1850 / 49.6	3370 / 90.3	7630 / 204	13,700 / 367	30,400 / 815	53,900 / 1445
		300 / 20.7	2700 / 72.4	4910 / 132	11,200 / 300	20,100 / 539	44,600 / 1195	79,000 / 2117
		500 / 34.5	4400 / 118	8090 / 217	18,300 / 490	32,900 / 882	73,000 / 1956	48,000 / 1286
		750 / 51.7	6600 / 177	12,000 / 322	27,200 / 729	48,900 / 1311	87,000 / 2332	44,000 / 1179
		1000 / 69.0	8700 / 233	16,000 / 429	36,100 / 967	65,000 / 1742	63,000 / 1688	
		1250 / 86.2	11,000 / 295	19,000 / 509	45,000 / 1206	63,000 / 1688		
1500 / 103		13,000 / 348	22,000 / 590	54,000 / 1447	86,000 / 2305			
1750 / 121		15,000 / 402	25,000 / 670	63,000 / 1688				
2000 / 138	17,000 / 456	28,000 / 750						
70 do 150 psig / 4.8 do 10.3 bar 10B3079X012 Czerwona	100 / 6.9	150 / 10.3	1170 / 31.4	2510 / 67.3	5540 / 148	8600 / 230	16,000 / 429	22,000 / 590
		200 / 13.8	1850 / 49.6	3370 / 90.3	7630 / 204	13,700 / 367	22,000 / 590	33,000 / 884
		300 / 20.7	2700 / 72.4	4910 / 132	11,200 / 300	20,100 / 539	35,000 / 938	65,300 / 1750
		500 / 34.5	4400 / 118	8090 / 217	18,300 / 490	32,900 / 882	73,000 / 1956	129,000 / 3457
		750 / 51.7	6600 / 177	12,000 / 322	27,200 / 729	48,900 / 1311	108,000 / 2894	54,000 / 1447
		1000 / 69.0	8700 / 233	16,000 / 429	36,100 / 967	64,800 / 1737	82,000 / 2198	
		1250 / 86.2	11,000 / 295	19,000 / 509	45,000 / 1206	80,000 / 2144	110,000 / 2948	
		1500 / 103	13,000 / 348	22,000 / 590	54,000 / 1447	96,000 / 2573		
		1750 / 121	15,000 / 402	25,000 / 670	63,000 / 1688	112,000 / 3002		
		2000 / 138	17,000 / 456	28,000 / 750	71,000 / 1903			
	125 / 8.6	150 / 10.3	1250 / 33.5	2340 / 62.7	5340 / 143	8600 / 230	16,000 / 429	24,000 / 643
		200 / 13.8	1830 / 49.0	3320 / 89.0	7550 / 202	13,700 / 367	24,000 / 643	36,000 / 965
		300 / 20.7	2700 / 72.4	4910 / 132	11,200 / 300	20,100 / 539	39,000 / 1045	65,300 / 1750
		500 / 34.5	4400 / 118	8090 / 217	18,300 / 490	32,900 / 882	73,000 / 1956	129,000 / 3457
		750 / 51.7	6600 / 177	12,000 / 322	27,200 / 729	48,900 / 1311	108,000 / 2894	59,000 / 1581
		1000 / 69.0	8700 / 233	16,000 / 429	36,100 / 967	64,800 / 1737	58,000 / 1554	
		1250 / 86.2	11,000 / 295	19,000 / 509	45,000 / 1206	80,000 / 2144	75,000 / 2010	
		1500 / 103	13,000 / 348	22,000 / 590	54,000 / 1447	96,000 / 2573		
		1750 / 121	15,000 / 402	25,000 / 670	63,000 / 1688	112,000 / 3002		
		2000 / 138	17,000 / 456	28,000 / 750	71,000 / 1903			
150 / 10.3	200 / 13.8	1760 / 47.2	3200 / 85.8	7290 / 195	13,000 / 348	24,000 / 643	38,000 / 1018	
	300 / 20.7	2700 / 72.4	4910 / 132	11,200 / 300	20,100 / 539	44,600 / 1195	64,200 / 1721	
	500 / 34.5	4400 / 118	8090 / 217	18,300 / 490	32,900 / 882	73,000 / 1956	129,000 / 3457	
	750 / 51.7	6600 / 177	12,000 / 322	27,200 / 729	48,900 / 1311	108,000 / 2894	62,000 / 1662	
	1000 / 69.0	8700 / 233	16,000 / 429	36,100 / 967	64,800 / 1737	144,000 / 3859		
	1250 / 86.2	11,000 / 295	19,000 / 509	45,000 / 1206	80,000 / 2144	81,000 / 2171		
	1500 / 103	13,000 / 348	22,000 / 590	54,000 / 1447	96,000 / 2573			
	1750 / 121	15,000 / 402	25,000 / 670	63,000 / 1688	112,000 / 3002			
	2000 / 138	17,000 / 456	28,000 / 750	71,000 / 1903				

— Puste pola wskazują, gdzie maksymalne robocze ciśnienie dolotowe dla danego gniazda zostaje przekroczone.  
 1. Przepustowości przyjęte dla uchybu 20%, o ile poniżej nie ustalono inaczej.  
 2. Przepustowość jest zredukowana o 10% dla modelu 627OSX.

# Seria 627

**Tabela 10. Przepustowości reduktorów 627M i 627MR z korpusem rozmiar NPS 2 cale / DN 50<sup>(1)</sup>**

ZAKRES CIŚNIENIA WYLOTOWEGO, NR I KOLOR SPRĘŻYNY	NASTAWA CIŚNIENIA WYLOTOWEGO <sup>(2)</sup> , psig / bar	CIŚNIENIE WLOTOWE, psig / bar	PRZEPUSTOWOŚCI W SCFH / Nm <sup>3</sup> /h GAZU ZIEMNEGO O CIĘŻARZE WZGLĘDNYM 0,6					
			Średnica gniazda, cal / mm					
			3/32 / 2.4	1/8 / 3.2	3/16 / 4.8	1/4 / 6.4	3/8 / 9.5	1/2 / 13
5 do 20 psig / 0.34 do 1.4 bar 10B3076X012 Żółta	5 / 0.34 <sup>(3)</sup>	10 / 0.69	170 / 4.6	330 / 8.8	710 / 19.0	1080 / 28.9	1700 / 45.6	2400 / 64.3
		15 / 1.0	240 / 6.4	390 / 10.5	890 / 23.9	1250 / 33.5	1900 / 50.9	2700 / 72.4
		20 / 1.4	290 / 7.8	500 / 13.4	1160 / 31.1	1900 / 50.9	2650 / 71.0	3900 / 105
		30 / 2.1	380 / 10.2	670 / 18.0	1560 / 41.8	2800 / 75.0	3680 / 98.6	6500 / 174
		60 / 4.1	640 / 17.2	1170 / 31.4	2600 / 69.7	4750 / 127	7250 / 194	15,000 / 402
		75 / 5.2	770 / 20.6	1410 / 37.8	3150 / 84.4	5700 / 153	8060 / 216	17,900 / 480
	10 / 0.69	100 / 6.9	990 / 26.5	1790 / 48.0	4070 / 109	7310 / 196	14,600 / 391	23,000 / 616
		15 / 1.0	210 / 5.6	375 / 10.1	880 / 23.6	1220 / 32.7	1860 / 49.8	2670 / 71.6
		20 / 1.4	280 / 7.5	490 / 13.1	1150 / 30.8	1880 / 50.4	2610 / 69.9	3830 / 103
		30 / 2.1	380 / 10.2	670 / 18.0	1560 / 41.8	2760 / 74.0	3640 / 97.6	6460 / 173
		60 / 4.1	640 / 17.2	1170 / 31.4	2600 / 69.7	4750 / 127	7250 / 194	15,000 / 402
		75 / 5.2	770 / 20.6	1410 / 37.8	3150 / 84.4	5700 / 153	8060 / 216	17,900 / 480
		100 / 6.9	990 / 26.5	1790 / 48.0	4070 / 109	7310 / 196	14,600 / 391	23,000 / 616
		150 / 10.3	1420 / 38.1	2580 / 69.1	5850 / 157	10,500 / 281	21,000 / 563	33,000 / 884
		200 / 13.8	1850 / 49.6	3370 / 90.3	7630 / 204	13,700 / 367	27,300 / 732	43,000 / 1152
		300 / 20.7	2700 / 72.4	4910 / 132	11,200 / 300	20,100 / 539	40,100 / 1075	
		500 / 34.5	4400 / 118	8090 / 217	18,300 / 490	32,900 / 882		
		750 / 51.7	6600 / 177	12,000 / 322	27,200 / 729			
		1000 / 69.0	8700 / 233	16,000 / 429				
		1250 / 86.2	11,000 / 295					
	1500 / 103	13,000 / 348						
	1750 / 121	15,000 / 402						
	2000 / 138	17,000 / 456						
	20 / 1.4	30 / 2.1	350 / 9.4	620 / 16.6	1450 / 38.9	2480 / 66.5	4300 / 115	6110 / 164
		50 / 3.4	550 / 14.7	1000 / 26.8	2280 / 61.1	4040 / 108	7100 / 190	12,800 / 343
		60 / 4.1	640 / 17.2	1170 / 31.4	2640 / 70.8	4750 / 127	8400 / 225	15,000 / 402
		100 / 6.9	990 / 26.5	1800 / 48.2	4070 / 109	7310 / 196	14,600 / 391	23,000 / 616
		150 / 10.3	1420 / 38.1	2580 / 69.1	5850 / 157	10,500 / 281	21,000 / 563	33,000 / 884
		200 / 13.8	1850 / 49.6	3370 / 90.3	7630 / 204	13,700 / 367	27,300 / 732	43,000 / 1152
		300 / 20.7	2700 / 72.4	4910 / 132	11,200 / 300	20,100 / 539	40,100 / 1075	
		500 / 34.5	4400 / 118	8090 / 217	18,300 / 490	32,900 / 882		
		750 / 51.7	6600 / 177	12,000 / 322	27,200 / 729			
		1000 / 69.0	8700 / 233	16,000 / 429				
		1250 / 86.2	11,000 / 295					
		1500 / 103	13,000 / 348					
		1750 / 121	15,000 / 402					
2000 / 138		17,000 / 456						
15 do 40 psig / 1.0 do 2.8 bar 10B3077X012 Zielona	40 / 2.8	60 / 4.1	610 / 16.3	1090 / 29.2	2530 / 67.8	4370 / 117	8680 / 233	13,300 / 356
		75 / 5.2	760 / 20.4	1370 / 36.7	3080 / 82.5	5540 / 148	10,700 / 287	19,300 / 517
		100 / 6.9	990 / 26.5	1800 / 48.2	4070 / 109	7310 / 196	14,600 / 391	25,400 / 681
		150 / 10.3	1420 / 38.1	2580 / 69.1	5850 / 157	10,500 / 281	21,000 / 563	37,000 / 992
		200 / 13.8	1850 / 49.6	3370 / 90.3	7630 / 204	13,700 / 367	27,300 / 732	48,000 / 1286
		300 / 20.7	2700 / 72.4	4910 / 132	11,200 / 300	20,100 / 539	40,100 / 1075	71,000 / 1903
		500 / 34.5	4400 / 118	8090 / 217	18,300 / 490	32,900 / 882	65,000 / 1742	
		750 / 51.7	6600 / 177	12,000 / 322	27,200 / 729	48,900 / 1311		
		1000 / 69.0	8700 / 233	16,000 / 429	36,100 / 967			
		1250 / 86.2	11,000 / 295	19,000 / 509				
		1500 / 103	13,000 / 348	22,000 / 590				
		1750 / 121	15,000 / 402					
		2000 / 138	17,000 / 456					

— Puste pola wskazują, gdzie maksymalne robocze ciśnienie dolotowe dla danego gniazda zostaje przekroczone.  
 — Zacięniowane pola wskazują, kiedy nie należy stosować reduktora 627MR, ponieważ nierównoważone siły mogą spowodować otwarcie zaworu wydechowego w trakcie normalnej pracy. Patrz tabela 4.

1. Przepustowości przyjęte dla uchybu 20%, o ile poniżej nie ustalono inaczej.  
 2. Dla nastaw ciśnienia poniżej 10 psig (0,69 bar) wartość ciśnienia dolotowego powinna być ograniczona do około 100 psig (6,9 bar), aby można było uzyskać nastawę ciśnienia.  
 3. Dla nastawy ciśnienia 5 psig (0,34 bar) uchyb wynosi 2 psig (0,14 bar).

- cd -

Tabela 10. Przepustowości reduktorów 627M i 627MR z korpusem rozmiar NPS 2 cale / DN 50<sup>(1)</sup> (cd)

ZAKRES CIŚNIENIA WYLOTOWEGO, NR I KOLOR SPRĘŻYNY	NASTAWA CIŚNIENIA WYLOTOWEGO psig / bar	CIŚNIENIE WLOTOWE, psig / bar	PRZEPUSTOWOŚCI W SCFH / Nm <sup>3</sup> /h GAZU GAZU ZIEMNEGO O CIĘŻARZE WZGLĘDNYM 0,6					
			Średnica gniazda, cal / mm					
			3/32 / 2.4	1/8 / 3.2	3/16 / 4.8	1/4 / 6.4	3/8 / 9.5	1/2 / 13
35 do 80 psig / 2.4 do 5.5 bar 10B3078X012 Niebieska	60 / 4.1	75 / 5.2	700 / 18.8	1230 / 33.0	2760 / 74.0	4900 / 131	9000 / 241	12,300 / 330
		100 / 6.9	970 / 26.0	1740 / 46.6	4010 / 107	7000 / 188	15,000 / 402	20,400 / 547
		150 / 10.3	1420 / 38.1	2580 / 69.1	5850 / 157	10,500 / 281	23,300 / 624	35,200 / 943
		200 / 13.8	1850 / 49.6	3370 / 90.3	7630 / 204	13,700 / 367	30,400 / 815	48,500 / 1300
		300 / 20.7	2700 / 72.4	4910 / 132	11,200 / 300	20,100 / 539	44,600 / 1195	71,000 / 1903
		500 / 34.5	4400 / 118	8090 / 217	18,300 / 490	32,900 / 882	73,000 / 1956	116,000 / 3109
		750 / 51.7	6600 / 177	12,000 / 322	27,200 / 729	48,900 / 1311	108,000 / 2894	172,000 / 4610
		1000 / 69.0	8700 / 233	16,000 / 429	36,100 / 967	65,000 / 1742	144,000 / 3859	
		1250 / 86.2	11,000 / 295	19,000 / 509	45,000 / 1206	81,000 / 2171		
		1500 / 103	13,000 / 348	22,000 / 590	54,000 / 1447	97,000 / 2600		
	1750 / 121	15,000 / 402	25,000 / 670	63,000 / 1688				
	2000 / 138	17,000 / 456	28,000 / 750					
	80 / 5.5	100 / 6.9	900 / 24.1	1630 / 43.7	3750 / 101	6400 / 172	12,800 / 343	20,400 / 547
		150 / 10.3	1410 / 37.8	2580 / 69.1	5850 / 157	10,500 / 281	23,300 / 624	37,200 / 997
		200 / 13.8	1850 / 49.6	3370 / 90.3	7630 / 204	13,700 / 367	30,400 / 815	48,500 / 1300
		300 / 20.7	2700 / 72.4	4910 / 132	11,200 / 300	20,100 / 539	44,600 / 1195	71,000 / 1903
		500 / 34.5	4400 / 118	8090 / 217	18,300 / 490	32,900 / 882	73,000 / 1956	116,000 / 3109
		750 / 51.7	6600 / 177	12,000 / 322	27,200 / 729	48,900 / 1311	108,000 / 2894	172,000 / 4610
		1000 / 69.0	8700 / 233	16,000 / 429	36,100 / 967	65,000 / 1742	144,000 / 3859	
		1250 / 86.2	11,000 / 295	19,000 / 509	45,000 / 1206	81,000 / 2171		
1500 / 103		13,000 / 348	22,000 / 590	54,000 / 1447	97,000 / 2600			
1750 / 121		15,000 / 402	25,000 / 670	63,000 / 1688				
2000 / 138	17,000 / 456	28,000 / 750						
70 do 150 psig / 4.8 do 10.3 bar 10B3079X012 Czerwona	100 / 6.9	150 / 10.3	1170 / 31.4	2510 / 67.3	5540 / 148	8600 / 230	16,000 / 429	22,000 / 590
		200 / 13.8	1850 / 49.6	3370 / 90.3	7630 / 204	13,700 / 367	22,000 / 590	33,000 / 884
		300 / 20.7	2700 / 72.4	4910 / 132	11,200 / 300	20,100 / 539	35,000 / 938	59,000 / 1581
		500 / 34.5	4400 / 118	8090 / 217	18,300 / 490	32,900 / 882	73,000 / 1956	116,000 / 3109
		750 / 51.7	6600 / 177	12,000 / 322	27,200 / 729	48,900 / 1311	108,000 / 2894	172,000 / 4610
		1000 / 69.0	8700 / 233	16,000 / 429	36,100 / 967	64,800 / 1737	144,000 / 3859	
		1250 / 86.2	11,000 / 295	19,000 / 509	45,000 / 1206	80,000 / 2144	179,000 / 4797	
		1500 / 103	13,000 / 348	22,000 / 590	54,000 / 1447	96,000 / 2573		
		1750 / 121	15,000 / 402	25,000 / 670	63,000 / 1688	112,000 / 3002		
		2000 / 138	17,000 / 456	28,000 / 750	71,000 / 1903			
	125 / 8.6	150 / 10.3	1250 / 33.5	2340 / 62.7	5340 / 143	8600 / 230	16,000 / 429	24,000 / 643
		200 / 13.8	1830 / 49.0	3320 / 89.0	7550 / 202	13,700 / 367	24,000 / 643	36,000 / 965
		300 / 20.7	2700 / 72.4	4910 / 132	11,200 / 300	20,100 / 539	39,000 / 1045	59,000 / 1581
		500 / 34.5	4400 / 118	8090 / 217	18,300 / 490	32,900 / 882	73,000 / 1956	116,000 / 3109
		750 / 51.7	6600 / 177	12,000 / 322	27,200 / 729	48,900 / 1311	108,000 / 2894	172,000 / 4610
		1000 / 69.0	8700 / 233	16,000 / 429	36,100 / 967	64,800 / 1737	144,000 / 3859	
		1250 / 86.2	11,000 / 295	19,000 / 509	45,000 / 1206	80,000 / 2144	179,000 / 4797	
		1500 / 103	13,000 / 348	22,000 / 590	54,000 / 1447	96,000 / 2573		
		1750 / 121	15,000 / 402	25,000 / 670	63,000 / 1688	112,000 / 3002		
		2000 / 138	17,000 / 456	28,000 / 750	71,000 / 1903			
150 / 10.3	200 / 13.8	1760 / 47.2	3200 / 85.8	7290 / 195	13,000 / 348	24,000 / 643	38,000 / 1018	
	300 / 20.7	2700 / 72.4	4910 / 132	11,200 / 300	20,100 / 539	44,600 / 1195	58,000 / 1554	
	500 / 34.5	4400 / 118	8090 / 217	18,300 / 490	32,900 / 882	73,000 / 1956	116,000 / 3109	
	750 / 51.7	6600 / 177	12,000 / 322	27,200 / 729	48,900 / 1311	108,000 / 2894	172,000 / 4610	
	1000 / 69.0	8700 / 233	16,000 / 429	36,100 / 967	64,800 / 1737	144,000 / 3859		
	1250 / 86.2	11,000 / 295	19,000 / 509	45,000 / 1206	80,000 / 2144	179,000 / 4797		
	1500 / 103	13,000 / 348	22,000 / 590	54,000 / 1447	96,000 / 2573			
	1750 / 121	15,000 / 402	25,000 / 670	63,000 / 1688	112,000 / 3002			
	2000 / 138	17,000 / 456	28,000 / 750	71,000 / 1903				

— Puste pola wskazują, gdzie maksymalne robocze ciśnienie dolotowe dla danego gniazda zostaje przekroczone.  
 — Zaciemnione pola wskazują, kiedy nie należy stosować reduktora 627MR, ponieważ niezrównoważone siły mogą spowodować otwarcie zaworu wydmuchowego w trakcie normalnej pracy. Patrz tabela 4.  
 1. Przepustowości przyjęte dla uchybu 20%, o ile poniżej nie ustalono inaczej.

# Seria 627

**Tabela 11. Przepustowości reduktorów 627H i 627HM z korpusem gwintowanym 3/4 cala NPT<sup>(1)</sup>**

ZAKRES CIŚNIENIA WYLOTOWEGO, NR I KOLOR SPRĘŻYNY	NASTAWA CIŚNIENIA WYLOTOWEGO psig / bar	CIŚNIENIE WLOTOWE, psig / bar	PRZEPUSTOWOŚCI W SCFH / Nm <sup>3</sup> /h GAZU ZIEMNEGO O CIĘŻARZE WZGLĘDNYM 0,6						
			Średnica gniazda, cal / mm						
			3/32 / 2.4	1/8 / 3.2	3/16 / 4.8	1/4 / 6.4	3/8 / 9.5	1/2 / 13	
140 do 250 psig / 9.6 do 17.2 bar 10B3078X012 Niebieska	150 / 10.3	200 / 13.8	1760 / 47.2 <sup>(2)</sup>	3200 / 85.8 <sup>(2)</sup>	7290 / 195	11,500 / 308	21,600 / 579	31,000 / 831	
		250 / 17.2	2260 / 60.6 <sup>(2)</sup>	4100 / 110 <sup>(2)</sup>	9200 / 247	15,400 / 413	28,600 / 766	40,000 / 1072	
		300 / 20.7	2700 / 72.4	4910 / 132	11,200 / 300	19,300 / 517	31,000 / 831	46,000 / 1233	
		400 / 27.6	3600 / 96.5	6500 / 174	14,800 / 397	24,700 / 662	40,000 / 1072	50,000 / 1340	
		500 / 34.5	4400 / 118	8090 / 217	18,300 / 490	29,700 / 796	51,000 / 1367		
		750 / 51.7	6600 / 177	12,000 / 322	27,200 / 729	43,000 / 1152			
		1000 / 69.0	8700 / 233	16,000 / 429	36,100 / 967	57,000 / 1528			
		1250 / 86.2	11,000 / 295	19,000 / 509	45,000 / 1206				
		1500 / 103	13,000 / 348	22,000 / 590	54,000 / 1447				
	1750 / 121	15,000 / 402	25,000 / 670	63,000 / 1688					
	2000 / 138	17,000 / 456	28,000 / 750						
	200 / 13.8	250 / 17.2	2160 / 57.9 <sup>(2)</sup>	3850 / 103 <sup>(2)</sup>	8400 / 225	15,000 / 402	31,000 / 831	41,000 / 1099	
		300 / 20.7	2700 / 72.4 <sup>(2)</sup>	4910 / 132 <sup>(2)</sup>	11,200 / 300	19,500 / 523	36,000 / 965	52,000 / 1394	
		400 / 27.6	3600 / 96.5	6500 / 174	14,800 / 397	25,500 / 683	52,000 / 1394	68,000 / 1822	
		500 / 34.5	4400 / 118	8090 / 217	18,300 / 490	31,000 / 831	61,000 / 1635		
		750 / 51.7	6600 / 177	12,000 / 322	27,200 / 729	45,500 / 1219			
		1000 / 69.0	8700 / 233	16,000 / 429	36,100 / 967	60,000 / 1608			
		1250 / 86.2	11,000 / 295	19,000 / 509	45,000 / 1206				
		1500 / 103	13,000 / 348	22,000 / 590	54,000 / 1447				
		1750 / 121	15,000 / 402	25,000 / 670	63,000 / 1688				
	2000 / 138	17,000 / 456	28,000 / 750						
	250 / 17.2	300 / 20.7	2500 / 67 <sup>(2)</sup>	4500 / 121 <sup>(2)</sup>	9900 / 265	18,500 / 496	37,000 / 992	52,000 / 1394	
		400 / 27.6	3600 / 96.5 <sup>(2)</sup>	6400 / 172 <sup>(2)</sup>	14,300 / 383	26,000 / 697	55,000 / 1474	74,000 / 1983	
		500 / 34.5	4400 / 118	8090 / 217	18,300 / 490	33,000 / 884	64,000 / 1715	87,000 / 2332	
		750 / 51.7	6600 / 177	12,000 / 322	27,200 / 729	49,000 / 1313	93,000 / 2492		
		1000 / 69.0	8700 / 233	16,000 / 429	36,100 / 967	65,000 / 1742			
		1250 / 86.2	11,000 / 295	19,000 / 509	45,000 / 1206	81,000 / 2171			
		1500 / 103	13,000 / 348	22,000 / 590	54,000 / 1447				
		1750 / 121	15,000 / 402	25,000 / 670	63,000 / 1688				
		2000 / 138	17,000 / 456	28,000 / 750	71,000 / 1903				
	240 do 500 psig / 16.5 do 34.5 bar 10B3079X012 Czerwona	250 / 17.2	300 / 20.7	2500 / 67.0 <sup>(2)</sup>	4500 / 121 <sup>(2)</sup>	9300 / 249	14,000 / 375	25,000 / 670	37,000 / 992
			400 / 27.6	3600 / 96.5 <sup>(2)</sup>	6400 / 172 <sup>(2)</sup>	14,300 / 383	21,400 / 574	36,000 / 965	49,000 / 1313
500 / 34.5			4400 / 118	8090 / 217	18,300 / 490	26,300 / 705	42,000 / 1126	62,000 / 1662	
750 / 51.7			6600 / 177	12,000 / 322	27,200 / 729	37,100 / 994	57,000 / 1528		
1000 / 69.0			8700 / 233	16,000 / 429	36,100 / 967	47,400 / 1270			
1250 / 86.2			11,000 / 295	19,000 / 509	45,000 / 1206	57,000 / 1528			
1500 / 103			13,000 / 348	22,000 / 590	54,000 / 1447				
1750 / 121			15,000 / 402	25,000 / 670	63,000 / 1688				
2000 / 138		17,000 / 456	28,000 / 750	71,000 / 1903					
300 / 20.7		350 / 24.1	2900 / 77.7 <sup>(2)</sup>	5150 / 138 <sup>(2)</sup>	11,300 / 303	18,400 / 493	31,000 / 831	45,000 / 1206	
		400 / 27.6	3500 / 93.8 <sup>(2)</sup>	6200 / 166 <sup>(2)</sup>	13,700 / 367	23,400 / 627	40,000 / 1072	52,000 / 1394	
		500 / 34.5	4400 / 118	8090 / 217	18,300 / 490	32,000 / 858	53,000 / 1420	67,000 / 1796	
		750 / 51.7	6600 / 177	12,000 / 322	27,200 / 729	48,000 / 1286	80,000 / 2144		
		1000 / 69.0	8700 / 233	16,000 / 429	36,100 / 967	62,000 / 1662			
		1250 / 86.2	11,000 / 295	19,000 / 509	45,000 / 1206	79,000 / 2117			
		1500 / 103	13,000 / 348	22,000 / 590	54,000 / 1447				
	1750 / 121	15,000 / 402	25,000 / 670	63,000 / 1688					
2000 / 138	17,000 / 456	28,000 / 750	71,000 / 1903						

— Puste pola wskazują, gdzie maksymalne robocze ciśnienie dołotowe dla danego gniazda zostaje przekroczone.  
 1. Przepustowości przyjęte dla uchybu 20%, o ile poniżej nie ustalono inaczej.  
 2. Małe gniazda i małe spadki ciśnienia mogą spowodować przesunięcie nastawy o ±15 psig (1,0 bar).

- cd -



Tabela 11. Przepustowości reduktorów 627H i 627HM z korpusem gwintowanym 3/4 cala NPT<sup>(1)</sup> (cd)

ZAKRES CIŚNIENIA WYLOTOWEGO, NR I KOLOR SPRĘŻYNY	NASTAWA CIŚNIENIA WYLOTOWEGO psig / bar	CIŚNIENIE WLOTOWE, psig / bar	PRZEPUSTOWOŚCI W SCFH / Nm <sup>3</sup> /h GAZU ZIEMNEGO O CIĘŻARZE WZGLĘDNYM 0,6					
			Średnica gniazda, cal / mm					
			3/32 / 2.4	1/8 / 3.2	3/16 / 4.8	1/4 / 6.4	3/8 / 9.5	1/2 / 13
240 do 500 psig / 16.5 do 34.5 bar 10B3079X012 Czerwona	400 / 27.6	450 / 31.0	3600 / 96.5 <sup>(2)</sup>	6400 <sup>(2)</sup> / 172 <sup>(2)</sup>	14,000 / 375	25,000 / 670	47,000 / 1260	67,000 / 1796
		500 / 34.5	4400 / 118 <sup>(2)</sup>	8090 <sup>(2)</sup> / 217 <sup>(2)</sup>	18,300 / 490	32,000 / 858	54,000 / 1447	77,000 / 2064
		750 / 51.7	6600 / 177	12,000 / 322	27,200 / 729	49,000 / 1313	91,000 / 2439	
		1000 / 69.0	8700 / 233	16,000 / 429	36,100 / 967	65,000 / 1742		
		1250 / 86.2	11,000 / 295	19,000 / 509	45,000 / 1206	81,000 / 2171		
		1500 / 103	13,000 / 348	22,000 / 590	54,000 / 1447			
		1750 / 121	15,000 / 402	25,000 / 670	63,000 / 1688			
	2000 / 138	17,000 / 456	28,000 / 750	71,000 / 1903				
	500 / 34.5	550 / 37.9	4300 / 115 <sup>(2)</sup>	7700 / 206 <sup>(2)</sup>	16,800 / 450	33,000 / 884	62,000 / 1662	90,000 / 2412
		600 / 41.4	4900 / 131 <sup>(2)</sup>	8800 / 236 <sup>(2)</sup>	19,400 / 520	37,000 / 992	70,000 / 1876	104,000 / 2787
		750 / 51.7	6600 / 177	12,000 / 322	27,200 / 729	49,000 / 1313	88,000 / 2358	137,000 / 3672
		1000 / 69.0	8700 / 233	16,000 / 429	36,100 / 967	65,000 / 1742	130,000 / 3484	
		1250 / 86.2	11,000 / 295	19,000 / 509	45,000 / 1206	81,000 / 2171		
		1500 / 103	13,000 / 348	22,000 / 590	54,000 / 1447	97,000 / 2600		
1750 / 121		15,000 / 402	25,000 / 670	63,000 / 1688				
2000 / 138	17,000 / 456	28,000 / 750	71,000 / 1903					

1. Przepustowości przyjęte dla uchybu 20%, o ile poniżej nie ustalono inaczej.

2. Małe gniazda i małe spadki ciśnienia mogą spowodować przesunięcie nastawy o ±15 psig (1,03 bar).

□ - Puste pola wskazują, gdzie maksymalne robocze ciśnienie dolotowe dla danego gniazda zostaje przekroczone.

Tabela 12. Przepustowości reduktorów 627H, 627HM i 627OSX z korpusem rozmiar NPS 1 cal / DN 25<sup>(1)(3)</sup>

ZAKRES CIŚNIENIA WYLOTOWEGO, NR I KOLOR SPRĘŻYNY	NASTAWA CIŚNIENIA WYLOTOWEGO psig / bar	CIŚNIENIE WLOTOWE, psig / bar	PRZEPUSTOWOŚCI W SCFH / Nm <sup>3</sup> /h GAZU ZIEMNEGO O CIĘŻARZE WZGLĘDNYM 0,6					
			Średnica gniazda, cal / mm					
			3/32 / 2.4	1/8 / 3.2	3/16 / 4.8	1/4 / 6.4	3/8 / 9.5	1/2 / 13
140 do 250 psig / 9.7 do 17.2 bar 10B3078X012 Niebieska	150 / 10.3	200 / 13.8	1760 / 47.2 <sup>(2)</sup>	3200 / 85.8 <sup>(2)</sup>	7290 / 195	11,500 / 308	21,600 / 579	31,000 / 831
		250 / 17.2	2260 / 60.6 <sup>(2)</sup>	4100 / 110 <sup>(2)</sup>	9200 / 247	15,400 / 413	28,600 / 766	40,000 / 1072
		300 / 20.7	2700 / 72.4	4910 / 132	11,200 / 300	19,300 / 517	31,000 / 831	46,000 / 1233
		400 / 27.6	3600 / 96.5	6500 / 174	14,800 / 397	25,000 / 670	40,000 / 1072	50,000 / 1340
		500 / 34.5	4400 / 118	8090 / 217	18,300 / 490	32,000 / 858	51,000 / 1367	
		750 / 51.7	6600 / 177	12,000 / 322	27,200 / 729	46,000 / 1233		
		1000 / 69.0	8700 / 233	16,000 / 429	36,100 / 967	57,000 / 1528		
		1250 / 86.2	11,000 / 295	19,000 / 509	45,000 / 1206			
		1500 / 103	13,000 / 348	22,000 / 590	54,000 / 1447			
		1750 / 121	15,000 / 402	25,000 / 670	63,000 / 1688			
140 do 250 psig / 9.6 do 17.2 bar 10B3078X012 Niebieska	200 / 13.8	250 / 17.2	2160 / 57.9 <sup>(2)</sup>	3850 / 103 <sup>(2)</sup>	8400 / 225	15,000 / 402	31,000 / 831	41,000 / 1099
		300 / 20.7	2700 / 72.4 <sup>(2)</sup>	4910 / 132 <sup>(2)</sup>	11,200 / 300	19,500 / 523	36,000 / 965	52,000 / 1394
		400 / 27.6	3600 / 96.5	6500 / 174	14,800 / 397	26,500 / 710	52,000 / 1394	68,000 / 1822
		500 / 34.5	4400 / 118	8090 / 217	18,300 / 490	33,000 / 884	61,000 / 1635	
		750 / 51.7	6600 / 177	12,000 / 322	27,200 / 729	49,000 / 1313		
		1000 / 69.0	8700 / 233	16,000 / 429	36,100 / 967	65,000 / 1742		
		1250 / 86.2	11,000 / 295	19,000 / 509	45,000 / 1206			
		1500 / 103	13,000 / 348	22,000 / 590	54,000 / 1447			
		1750 / 121	15,000 / 402	25,000 / 670	63,000 / 1688			
	2000 / 138	17,000 / 456	28,000 / 750					
	250 / 17.2	300 / 20.7	2500 / 67.0 <sup>(2)</sup>	4500 / 121 <sup>(2)</sup>	9900 / 265	18,500 / 496	37,000 / 992	52,000 / 1394
		400 / 27.6	3600 / 96.5 <sup>(2)</sup>	6400 / 172 <sup>(2)</sup>	14,300 / 383	26,000 / 697	55,000 / 1474	74,000 / 1983
		500 / 34.5	4400 / 118	8090 / 217	18,300 / 490	33,000 / 884	64,000 / 1715	87,000 / 2332
		750 / 51.7	6600 / 177	12,000 / 322	27,200 / 729	49,000 / 1313	93,000 / 2492	
		1000 / 69.0	8700 / 233	16,000 / 429	36,100 / 967	65,000 / 1742		
		1250 / 86.2	11,000 / 295	19,000 / 509	45,000 / 1206	81,000 / 2171		
		1500 / 103	13,000 / 348	22,000 / 590	54,000 / 1447			
		1750 / 121	15,000 / 402	25,000 / 670	63,000 / 1688			
2000 / 138		17,000 / 456	28,000 / 750	71,000 / 1903				

□ — Puste pola wskazują, gdzie maksymalne robocze ciśnienie dolotowe dla danego gniazda zostaje przekroczone.

1. Przepustowości przyjęte dla uchybu 20%, o ile poniżej nie ustalono inaczej.

2. Małe gniazda i małe spadki ciśnienia mogą spowodować przesunięcie nastawy o ±15 psig (1,0 bar).

3. Przepustowość jest zredukowana o 10% dla modelu 627OSX.

# Seria 627

**Tabela 12. Przepustowości reduktorów 627H, 627HM i 627OSX z korpusem rozmiar NPS 1 cal / DN 25<sup>(1)(3)</sup> (cd)**

ZAKRES CIŚNIENIA WYLOTOWEGO, NR I KOLOR SPRĘŻYNY	NASTAWA CIŚNIENIA WYLOTOWEGO psig / bar	CIŚNIENIE WLOTOWE, psig / bar	PRZEPUSTOWOŚCI W SCFH / Nm <sup>3</sup> /h GAZU ZIEMNEGO O CIĘŻARZE WZGLĘDNYM 0,6					
			Średnica gniazda, cal / mm					
			3/32 / 2.4	1/8 / 3.2	3/16 / 4.8	1/4 / 6.4	3/8 / 9.5	1/2 / 13
240 do 500 psig / 16.5 do 34.5 bar 10B3079X012 Czerwona	250 / 17.2	300 / 20.7	2500 / 67.0 <sup>(2)</sup>	4500 / 121 <sup>(2)</sup>	9300 / 249	14,000 / 375	25,000 / 670	37,000 / 992
		400 / 27.6	3600 / 96.5 <sup>(2)</sup>	6400 / 172 <sup>(2)</sup>	14,300 / 383	21,400 / 574	36,000 / 965	49,000 / 1313
		500 / 34.5	4400 / 118	8090 / 217	18,300 / 490	26,300 / 705	42,000 / 1126	62,000 / 1662
		750 / 51.7	6600 / 177	12,000 / 322	27,200 / 729	37,100 / 994	57,000 / 1528	
		1000 / 69.0	8700 / 233	16,000 / 429	36,100 / 967	47,400 / 1270		
		1250 / 86.2	11,000 / 295	19,000 / 509	45,000 / 1206	57,000 / 1528		
		1500 / 103	13,000 / 348	22,000 / 590	54,000 / 1447			
		1750 / 121	15,000 / 402	25,000 / 670	63,000 / 1688			
	2000 / 138	17,000 / 456	28,000 / 750	71,000 / 1903				
	300 / 20.7	350 / 24.1	2900 / 77.7 <sup>(2)</sup>	5150 / 138 <sup>(2)</sup>	11,300 / 303	18,400 / 493	31,000 / 831	45,000 / 1206
		400 / 27.6	3500 / 93.8 <sup>(2)</sup>	6200 / 166 <sup>(2)</sup>	13,700 / 367	23,400 / 627	40,000 / 1072	52,000 / 1394
		500 / 34.5	4400 / 118	8090 / 217	18,300 / 490	32,000 / 858	53,000 / 1420	67,000 / 1796
		750 / 51.7	6600 / 177	12,000 / 322	27,200 / 729	48,000 / 1286	80,000 / 2144	
		1000 / 69.0	8700 / 233	16,000 / 429	36,100 / 967	62,000 / 1662		
		1250 / 86.2	11,000 / 295	19,000 / 509	45,000 / 1206	79,000 / 2117		
		1500 / 103	13,000 / 348	22,000 / 590	54,000 / 1447			
		1750 / 121	15,000 / 402	25,000 / 670	63,000 / 1688			
	2000 / 138	17,000 / 456	28,000 / 750	71,000 / 1903				
	400 / 27.6	450 / 31.0	3600 / 96.5 <sup>(2)</sup>	6400 / 172 <sup>(2)</sup>	14,000 / 375	25,000 / 670	47,000 / 1260	67,000 / 1796
		500 / 34.5	4400 / 118 <sup>(2)</sup>	8090 / 217 <sup>(2)</sup>	18,300 / 490	32,000 / 858	54,000 / 1447	77,000 / 2064
		750 / 51.7	6600 / 177	12,000 / 322	27,200 / 729	49,000 / 1313	91,000 / 2439	
		1000 / 69.0	8700 / 233	16,000 / 429	36,100 / 967	65,000 / 1742		
		1250 / 86.2	11,000 / 295	19,000 / 509	45,000 / 1206	81,000 / 2171		
		1500 / 103	13,000 / 348	22,000 / 590	54,000 / 1447			
		1750 / 121	15,000 / 402	25,000 / 670	63,000 / 1688			
		2000 / 138	17,000 / 456	28,000 / 750	71,000 / 1903			
	500 / 34.5	550 / 37.9	4300 / 115 <sup>(2)</sup>	7700 / 206 <sup>(2)</sup>	16,800 / 450	33,000 / 884	62,000 / 1662	90,000 / 2412
		600 / 41.4	4900 / 131 <sup>(2)</sup>	8800 / 236 <sup>(2)</sup>	19,400 / 520	37,000 / 992	70,000 / 1876	104,000 / 2787
750 / 51.7		6600 / 177	12,000 / 322	27,200 / 729	49,000 / 1313	88,000 / 2358	140,000 / 3752	
1000 / 69.0		8700 / 233	16,000 / 429	36,100 / 967	65,000 / 1742	130,000 / 3484		
1250 / 86.2		11,000 / 295	19,000 / 509	45,000 / 1206	81,000 / 2171			
1500 / 103		13,000 / 348	22,000 / 590	54,000 / 1447	97,000 / 2600			
1750 / 121		15,000 / 402	25,000 / 670	63,000 / 1688				
2000 / 138		17,000 / 456	28,000 / 750	71,000 / 1903				

□ — Puste pola wskazują, gdzie maksymalne robocze ciśnienie dolotowe dla danego gniazda zostaje przekroczone.

- Przepustowości przyjęte dla uchybu 20%, o ile poniżej nie ustalono inaczej.
- Małe gniazda i małe spadki ciśnienia mogą spowodować przesunięcie nastawy o ±15 psig (1,0 bar).
- Przepustowość jest zredukowana o 10% dla modelu 627OSX.

**Tabela 13. Przepustowości reduktorów 627H, 627HM i 627OSX z korpusem o wielkości NPS 2 cale / DN 50<sup>(1)(3)</sup>**

ZAKRES CIŚNIENIA WYLOTOWEGO, NR I KOLOR SPRĘŻYNY	NASTAWA CIŚNIENIA WYLOTOWEGO psig / bar	CIŚNIENIE WLOTOWE, psig / bar	PRZEPUSTOWOŚCI W SCFH / Nm <sup>3</sup> /h GAZU ZIEMNEGO O CIĘŻARZE WZGLĘDNYM 0,6					
			Średnica gniazda, cal / mm					
			3/32 / 2.4	1/8 / 3.2	3/16 / 4.8	1/4 / 6.4	3/8 / 9.5	1/2 / 13
140 do 250 psig / 9.6 do 17.2 bar 10B3078X012 Niebieska	150 / 10.3	200 / 13.8	1760 / 47.2 <sup>(2)</sup>	3200 / 85.8 <sup>(2)</sup>	7290 / 195	13,700 / 367	24,100 / 646	31,000 / 831
		250 / 17.2	2260 / 60.6 <sup>(2)</sup>	4100 / 110 <sup>(2)</sup>	9200 / 247	16,100 / 431	28,600 / 766	40,000 / 1072
		300 / 20.7	2700 / 72.4	4910 / 132	11,200 / 300	19,300 / 517	31,000 / 831	46,000 / 1233
		400 / 27.6	3600 / 96.5	6500 / 174	14,800 / 397	25,000 / 670	40,000 / 1072	50,000 / 1340
		500 / 34.5	4400 / 118	8090 / 217	18,300 / 490	32,000 / 858		
		750 / 51.7	6600 / 177	12,000 / 322	27,200 / 729	48,000 / 1286		
		1000 / 69.0	8700 / 233	16,000 / 429	36,100 / 967	65,000 / 1742		
		1250 / 86.2	11,000 / 295	19,000 / 509	45,000 / 1206			
		1500 / 103	13,000 / 348	22,000 / 590	54,000 / 1447			
		1750 / 121	15,000 / 402	25,000 / 670	63,000 / 1688			
		2000 / 138	17,000 / 456	28,000 / 750				

□ — Puste pola wskazują, gdzie maksymalne robocze ciśnienie dolotowe dla danego gniazda zostaje przekroczone.

- Przepustowości przyjęte dla uchybu 20%, o ile poniżej nie ustalono inaczej.
- Małe gniazda i małe spadki ciśnienia mogą spowodować przesunięcie nastawy o ±15 psig (1,0 bar).
- Przepustowość jest zredukowana o 10% dla modelu 627OSX.

Tabela 13. Przepustowości reduktorów 627H, 627HM i 627OSX z korpusem rozmiar NPS 2 cale / DN 50<sup>(1)(3)</sup> (cd)

ZAKRES CIŚNIENIA WYLOTOWEGO, NR I KOLOR SPRĘŻYNY	NASTAWA CIŚNIENIA WYLOTOWEGO psig / bar	CIŚNIENIE WLOTOWE, psig / bar	PRZEPUSTOWOŚCI W SCFH / Nm <sup>3</sup> /h GAZU ZIEMNEGO O CIĘŻARZE WZGLĘDNYM 0,6					
			Średnica gniazda, cal / mm					
			3/32 / 2.4	1/8 / 3.2	3/16 / 4.8	1/4 / 6.4	3/8 / 9.5	1/2 / 13
140 do 250 psig / 9.6 do 17.2 bar  10B3078X012 Niebieska	200 / 13.8	250 / 17.2	2160 / 57.9 <sup>(2)</sup>	3850 / 103 <sup>(2)</sup>	8400 / 225	16,100 / 431	33,000 / 884	41,000 / 1099
		300 / 20.7	2700 / 72.4 <sup>(2)</sup>	4910 / 132 <sup>(2)</sup>	11,200 / 300	20,100 / 539	36,000 / 965	52,000 / 1394
		400 / 27.6	3600 / 96.5	6500 / 174	14,800 / 397	26,500 / 710	52,000 / 1394	68,000 / 1822
		500 / 34.5	4400 / 118	8090 / 217	18,300 / 490	33,000 / 884	61,000 / 1635	
		750 / 51.7	6600 / 177	12,000 / 322	27,200 / 729	49,000 / 1313		
		1000 / 69.0	8700 / 233	16,000 / 429	36,100 / 967	65,000 / 1742		
		1250 / 86.2	11,000 / 295	19,000 / 509	45,000 / 1206			
		1500 / 103	13,000 / 348	22,000 / 590	54,000 / 1447			
		1750 / 121	15,000 / 402	25,000 / 670	63,000 / 1688			
	2000 / 138	17,000 / 456	28,000 / 750					
	250 / 17.2	300 / 20.7	2500 / 67.0 <sup>(2)</sup>	4500 / 121 <sup>(2)</sup>	9900 / 265	18,500 / 496	37,000 / 992	75,000 / 2010
		400 / 27.6	3600 / 96.5 <sup>(2)</sup>	6400 / 172 <sup>(2)</sup>	14,300 / 383	26,000 / 697	55,000 / 1474	81,000 / 2171
		500 / 34.5	4400 / 118	8090 / 217	18,300 / 490	33,000 / 884	64,000 / 1715	95,000 / 2546
		750 / 51.7	6600 / 177	12,000 / 322	27,200 / 729	49,000 / 1313	102,000 / 2734	
		1000 / 69.0	8700 / 233	16,000 / 429	36,100 / 967	65,000 / 1742		
		1250 / 86.2	11,000 / 295	19,000 / 509	45,000 / 1206	81,000 / 2171		
		1500 / 103	13,000 / 348	22,000 / 590	54,000 / 1447			
		1750 / 121	15,000 / 402	25,000 / 670	63,000 / 1688			
2000 / 138		17,000 / 456	28,000 / 750	71,000 / 1903				
240 do 500 psig / 16.5 do 34.5 bar  10B3079X012 Czerwona	250 / 17.2	300 / 20.7	2500 / 67.0 <sup>(2)</sup>	4500 / 121 <sup>(2)</sup>	9300 / 249	14,000 / 375	25,000 / 670	37,000 / 992
		400 / 27.6	3600 / 96.5 <sup>(2)</sup>	6400 / 172 <sup>(2)</sup>	14,300 / 383	21,400 / 574	36,000 / 965	49,000 / 1313
		500 / 34.5	4400 / 118	8090 / 217	18,300 / 490	26,300 / 705	42,000 / 1126	62,000 / 1662
		750 / 51.7	6600 / 177	12,000 / 322	27,200 / 729	37,100 / 994	57,000 / 1528	
		1000 / 69.0	8700 / 233	16,000 / 429	36,100 / 967	47,400 / 1270		
		1250 / 86.2	11,000 / 295	19,000 / 509	45,000 / 1206	57,000 / 1528		
		1500 / 103	13,000 / 348	22,000 / 590	54,000 / 1447			
		1750 / 121	15,000 / 402	25,000 / 670	63,000 / 1688			
		2000 / 138	17,000 / 456	28,000 / 750	71,000 / 1903			
	300 / 20.7	350 / 24.1	2900 / 77.7 <sup>(2)</sup>	5150 / 138 <sup>(2)</sup>	11,300 / 303	18,400 / 493	31,000 / 831	45,000 / 1206
		400 / 27.6	3500 / 93.8 <sup>(2)</sup>	6200 / 166 <sup>(2)</sup>	13,700 / 367	23,400 / 627	40,000 / 1072	52,000 / 1394
		500 / 34.5	4400 / 118	8090 / 217	18,300 / 490	32,000 / 858	53,000 / 1420	67,000 / 1796
		750 / 51.7	6600 / 177	12,000 / 322	27,200 / 729	48,000 / 1286	80,000 / 2144	
		1000 / 69.0	8700 / 233	16,000 / 429	36,100 / 967	62,000 / 1662		
		1250 / 86.2	11,000 / 295	19,000 / 509	45,000 / 1206	79,000 / 2117		
		1500 / 103	13,000 / 348	22,000 / 590	54,000 / 1447			
		1750 / 121	15,000 / 402	25,000 / 670	63,000 / 1688			
		2000 / 138	17,000 / 456	28,000 / 750	71,000 / 1903			
240 do 500 psig / 16.5 do 34.5 bar  10B3079X012 Czerwona	400 / 27.6	450 / 31.0	3600 / 96.5 <sup>(2)</sup>	6400 / 172 <sup>(2)</sup>	14,000 / 375	25,000 / 670	47,000 / 1260	67,000 / 1796
		500 / 34.5	4400 / 118 <sup>(2)</sup>	8090 / 217 <sup>(2)</sup>	18,300 / 490	32,000 / 858	54,000 / 1447	77,000 / 2064
		750 / 51.7	6600 / 177	12,000 / 322	27,200 / 729	49,000 / 1313	91,000 / 2439	
		1000 / 69.0	8700 / 233	16,000 / 429	36,100 / 967	65,000 / 1742		
		1250 / 86.2	11,000 / 295	19,000 / 509	45,000 / 1206	81,000 / 2171		
		1500 / 103	13,000 / 348	22,000 / 590	54,000 / 1447			
		1750 / 121	15,000 / 402	25,000 / 670	63,000 / 1688			
		2000 / 138	17,000 / 456	28,000 / 750	71,000 / 1903			
		500 / 34.5	550 / 37.9	4300 / 115 <sup>(2)</sup>	7700 / 206 <sup>(2)</sup>	16,800 / 450	33,000 / 884	62,000 / 1662
	600 / 41.4		4900 / 131 <sup>(2)</sup>	8800 / 236 <sup>(2)</sup>	19,400 / 520	37,000 / 992	70,000 / 1876	104,000 / 2787
	750 / 51.7		6600 / 177	12,000 / 322	27,200 / 729	49,000 / 1313	88,000 / 2358	140,000 / 3752
	1000 / 69.0		8700 / 233	16,000 / 429	36,100 / 967	65,000 / 1742	130,000 / 3484	
	1250 / 86.2		11,000 / 295	19,000 / 509	45,000 / 1206	81,000 / 2171		
	1500 / 103		13,000 / 348	22,000 / 590	54,000 / 1447	97,000 / 2600		
	1750 / 121		15,000 / 402	25,000 / 670	63,000 / 1688			
	2000 / 138		17,000 / 456	28,000 / 750	71,000 / 1903			

— Puste pola wskazują, gdzie maksymalne robocze ciśnienie dolutowe dla danego gniazda zostaje przekroczone.  
 1. Przepustowości przyjęte dla uchybu 20%, o ile poniżej nie ustalono inaczej.  
 2. Małe gniazda i małe spadki ciśnienia mogą spowodować przesunięcie nastawy o ±15 psig (1,0 bar).  
 3. Przepustowość jest zredukowana o 10% dla modelu 627OSX.

# Seria 627

**Tabela 14. Przepustowości reduktora 627R z korpusem gwintowanym 3/4 cala NPT<sup>(1)</sup>**

ZAKRES CIŚNIENIA WYLOTOWEGO, NR I KOLOR SPRĘŻYNY	NASTAWA CIŚNIENIA WYLOTOWEGO <sup>(2)</sup> , psig / bar	CIŚNIENIE WLOTOWE, psig / bar	PRZEPUSTOWOŚCI W SCFH / Nm <sup>3</sup> /h GAZU GAZU ZIEMNEGO O CIĘŻARZE WZGLĘDNYM 0,6						
			Średnica gniazda, cal / mm						
			3/32 / 2.4	1/8 / 3.2	3/16 / 4.8	1/4 / 6.4	3/8 / 9.5	1/2 / 13	
5 do 20 psig / 0.34 do 1.4 bar 10B3076X012 Żółta	5 / 0.34	10 / 0.69	170 / 4.6	320 / 8.6	710 / 19.0	1050 / 28.1	1500 / 40.2	1850 / 49.6	
		15 / 1.0	240 / 6.4	330 / 8.8	810 / 21.7	1290 / 34.6	2100 / 56.3	2850 / 76.4	
		20 / 1.4	290 / 7.8	460 / 12.3	1090 / 29.2	1750 / 46.9	2750 / 73.7	3850 / 103	
		30 / 2.1	380 / 10.2	610 / 16.3	1470 / 39.4	2490 / 66.7	3600 / 96.5	4800 / 129	
		60 / 4.1	640 / 17.2	1170 / 31.4	2460 / 65.9	3690 / 98.9	5270 / 141	6120 / 164	
		75 / 5.2	770 / 20.6	1410 / 37.8	2880 / 77.2	4150 / 111	5760 / 154	6900 / 185	
	10 / 0.69	100 / 6.9	990 / 26.5	1690 / 45.3	3540 / 94.9	4790 / 128	6200 / 166	7600 / 204	
		15 / 1.0	210 / 5.6	320 / 8.6	800 / 21.4	1290 / 34.6	2100 / 56.3	2820 / 75.6	
		20 / 1.4	280 / 7.5	450 / 12.1	1070 / 28.7	1740 / 46.6	2700 / 72.4	3800 / 102	
		30 / 2.1	380 / 10.2	610 / 16.3	1470 / 39.4	2430 / 65.1	3550 / 95.1	4780 / 128	
		60 / 4.1	640 / 17.2	1170 / 31.4	2460 / 65.9	3690 / 98.9	5270 / 141	6120 / 164	
		75 / 5.2	770 / 20.6	1410 / 37.8	2880 / 77.2	4150 / 111	5760 / 154	6900 / 185	
		100 / 6.9	990 / 26.5	1690 / 45.3	3540 / 94.9	4790 / 128	6200 / 166	7600 / 204	
		150 / 10.3	1420 / 38.1	2430 / 65.1	4000 / 107	5680 / 152	6250 / 168	7630 / 204	
		200 / 13.8	1850 / 49.6	3070 / 82.3	4200 / 113	6200 / 166	6380 / 171	7680 / 206	
		300 / 20.7	2700 / 72.4	3970 / 106	4270 / 114	6250 / 168	6500 / 174		
		500 / 34.5	4010 / 107	4240 / 114	5640 / 151	6520 / 175			
		750 / 51.7	4400 / 118	5120 / 137	6400 / 172				
		1000 / 69.0	4450 / 119	6220 / 167					
		1250 / 86.2	4540 / 122						
	1500 / 103	4880 / 131							
	1750 / 121	5230 / 140							
	2000 / 138	5900 / 158							
	20 / 1.4	30 / 2.1	350 / 9.4	590 / 15.8	1390 / 37.3	2480 / 66.5	4350 / 117	4970 / 133	
		50 / 3.4	550 / 14.7	980 / 26.3	2240 / 60.0	4000 / 107	7450 / 200	8000 / 214	
		60 / 4.1	640 / 17.2	1170 / 31.4	2610 / 69.9	4680 / 125	7800 / 209	8900 / 239	
		100 / 6.9	990 / 26.5	1800 / 48.2	3980 / 107	6700 / 180	9750 / 261	10,400 / 279	
		150 / 10.3	1420 / 38.1	2580 / 69.1	5600 / 150	8790 / 236	10,000 / 268	10,800 / 289	
	5 do 20 psig / 0.34 do 1.4 bar 10B3076X012 Żółta	20 / 1.4	200 / 13.8	1850 / 49.6	3370 / 90.3	7050 / 189	9000 / 241	10,200 / 273	10,800 / 289
			300 / 20.7	2700 / 72.4	4910 / 132	7300 / 196	9500 / 255	10,500 / 281	
500 / 34.5			4400 / 118	5200 / 139	7400 / 198	9760 / 262			
750 / 51.7			6600 / 177	5360 / 144	8870 / 238				
1000 / 69.0			7300 / 196	6500 / 174					
1250 / 86.2			7500 / 201						
1500 / 103			7800 / 209						
1750 / 121			8400 / 225						
2000 / 138	8600 / 230								
15 do 40 psig / 1.0 do 2.8 bar 10B3077X012 Zielona	40 / 2.8	60 / 4.1	610 / 16.3	1090 / 29.2	2270 / 60.8	4230 / 113	8100 / 217	9100 / 244	
		75 / 5.2	760 / 20.4	1370 / 36.7	3080 / 82.5	5330 / 143	10,300 / 276	11,600 / 311	
		100 / 6.9	990 / 26.5	1790 / 48.0	4070 / 109	6840 / 183	11,900 / 319	13,400 / 359	
		150 / 10.3	1420 / 38.1	2580 / 69.1	5850 / 157	9320 / 250	13,500 / 362	13,800 / 370	
		200 / 13.8	1850 / 49.6	3370 / 90.3	7630 / 204	11,000 / 295	16,300 / 437	17,100 / 458	
		300 / 20.7	2700 / 72.4	4910 / 132	11,200 / 300	14,700 / 394	17,800 / 477		
		500 / 34.5	4400 / 118	8090 / 217	14,500 / 389	14,800 / 397			
		750 / 51.7	6600 / 177	10,800 / 289	14,800 / 397	14,900 / 399			
		1000 / 69.0	8700 / 233	13,100 / 351	16,300 / 437				
		1250 / 86.2	11,000 / 295	13,800 / 370					
		1500 / 103	12,000 / 322	14,000 / 375					
		1750 / 121	13,000 / 348						
		2000 / 138	14,000 / 375						

— Puste pola wskazują, gdzie maksymalne robocze ciśnienie dolotowe dla danego gniazda zostaje przekroczone.  
 1. Przepustowości przyjęte dla uchybu 20%, o ile poniżej nie ustalono inaczej.  
 2. Dla nastaw ciśnienia poniżej 10 psig (0,69 bar) wartość ciśnienia dolotowego powinna być ograniczona do około 100 psig (6,9 bar), aby można było uzyskać nastawę ciśnienia.

Tabela 14. Przepustowości reduktora 627R z korpusem gwintowanym 3/4 cala NPT<sup>(1)</sup> (cd)

ZAKRES CIŚNIENIA WYLOTOWEGO, NR I KOLOR SPRĘŻYNY	NASTAWA CIŚNIENIA WYLOTOWEGO psig / bar	CIŚNIENIE WLOTOWE, psig / bar	PRZEPUSTOWOŚCI W SCFH / Nm <sup>3</sup> /h GAZU ZIEMNEGO O CIĘŻARZE WZGLĘDNYM 0,6					
			Średnica gniazda, cal / mm					
			3/32 / 2.4	1/8 / 3.2	3/16 / 4.8	1/4 / 6.4	3/8 / 9.5	1/2 / 13
35 do 80 psig / 2.4 do 5.5 bar 10B3078X012 Niebieska	60 / 4.1	75 / 5.2	700 / 18.8	1230 / 33.0	2760 / 74.0	4700 / 126	8170 / 219	12,600 / 338
		100 / 6.9	970 / 26.0	1740 / 46.6	3910 / 105	6690 / 179	11,900 / 319	14,400 / 386
		150 / 10.3	1420 / 38.1	2580 / 69.1	5850 / 157	9740 / 261	15,700 / 421	18,700 / 501
		200 / 13.8	1850 / 49.6	3370 / 90.3	7630 / 204	12,400 / 332	18,400 / 493	21,200 / 568
		300 / 20.7	2700 / 72.4	4910 / 132	11,200 / 300	17,700 / 474	20,200 / 541	
		500 / 34.5	4400 / 118	8090 / 217	18,300 / 490	20,000 / 536		
		750 / 51.7	6600 / 177	12,000 / 322	18,900 / 507	21,400 / 574		
		1000 / 69.0	8700 / 233	16,000 / 429	19,000 / 509			
		1250 / 86.2	11,000 / 295	18,700 / 501				
		1500 / 103	13,000 / 348	19,000 / 509				
	1750 / 121	15,000 / 402	20,000 / 536					
	2000 / 138	17,000 / 456						
	80 / 5.5	100 / 6.9	900 / 24.1	1630 / 43.7	3570 / 95.7	6490 / 174	12,000 / 322	17,200 / 461
		150 / 10.3	1410 / 37.8	2580 / 69.1	5750 / 154	10,500 / 281	18,900 / 507	25,000 / 670
		200 / 13.8	1850 / 49.6	3370 / 90.3	7630 / 204	13,700 / 367	23,000 / 616	29,000 / 777
		300 / 20.7	2700 / 72.4	4910 / 132	11,200 / 300	20,100 / 539	26,000 / 697	
		500 / 34.5	4400 / 118	8090 / 217	18,300 / 490	29,000 / 777		
		750 / 51.7	6600 / 177	12,000 / 322	23,100 / 619	30,900 / 828		
		1000 / 69.0	8700 / 233	16,000 / 429	27,400 / 734			
		1250 / 86.2	11,000 / 295	19,000 / 509				
1500 / 103		13,000 / 348	22,000 / 590					
1750 / 121		15,000 / 402	25,000 / 670					
2000 / 138	17,000 / 456							
70 do 150 psig / 4.8 do 10.3 bar 10B3079X012 Czerwona	100 / 6.9	150 / 10.3	1170 / 31.4	2510 / 67.3	5540 / 148	8310 / 223	15,500 / 415	20,300 / 544
		200 / 13.8	1850 / 49.6	3370 / 90.3	7630 / 204	12,000 / 322	20,100 / 539	25,700 / 689
		300 / 20.7	2700 / 72.4	4910 / 132	11,200 / 300	18,200 / 488		
		500 / 34.5	4400 / 118	8090 / 217	18,300 / 490			
		750 / 51.7	6600 / 177	12,000 / 322				
		1000 / 69.0	8700 / 233	16,000 / 429				
		1250 / 86.2	11,000 / 295					
		1500 / 103	13,000 / 348					
		1750 / 121	15,000 / 402					
		2000 / 138	17,000 / 456					
70 do 150 psig / 4.8 do 10.3 bar 10B3079X012 Czerwona	125 / 8.6	150 / 10.3	1250 / 33.5	2330 / 62.4	5090 / 136	9130 / 245	15,700 / 421	20,800 / 557
		200 / 13.8	1830 / 49.0	3320 / 89.0	7360 / 197	13,160 / 353	22,400 / 600	28,600 / 766
		300 / 20.7	2700 / 72.4	4910 / 132	11,200 / 300	19,700 / 528		
		500 / 34.5	4400 / 118	8090 / 217	18,300 / 490			
		750 / 51.7	6600 / 177	12,000 / 322				
		1000 / 69.0	8700 / 233	16,000 / 429				
		1250 / 86.2	11,000 / 295					
		1500 / 103	13,000 / 348					
		1750 / 121	15,000 / 402					
		2000 / 138	17,000 / 456					
	150 / 10.3	200 / 13.8	1760 / 47.2	3200 / 85.8	7020 / 188	12,500 / 335	21,400 / 574	30,600 / 820
		300 / 20.7	2700 / 72.4	4910 / 132	11,200 / 300	17,200 / 461		
		500 / 34.5	4400 / 118	8090 / 217	18,300 / 490			
		750 / 51.7	6600 / 177	12,000 / 322				
		1000 / 69.0	8700 / 233	16,000 / 429				
		1250 / 86.2	11,000 / 295					
		1500 / 103	13,000 / 348					
		1750 / 121	15,000 / 402					
		2000 / 138	17,000 / 456					

— Puste pola wskazują, gdzie maksymalne robocze ciśnienie dotłowe dla danego gniazda zostaje przekroczone.  
1. Przepustowości przyjęte dla uchybu 20%, o ile poniżej nie ustalono inaczej.

# Seria 627

Tabela 15. Przepustowości reduktora 627R z korpusem rozmiar NPS 1 i 2 cale / DN 25 i 50<sup>(1)</sup>

ZAKRES CIŚNIENIA WYLOTOWEGO, NR I KOLOR SPRĘŻYNY	NASTAWA CIŚNIENIA WYLOTOWEGO <sup>(2)</sup> , psig / bar	CIŚNIENIE WYLOTOWE, psig / bar	PRZEPUSTOWOŚCI W SCFH / Nm <sup>3</sup> /h GAZU ZIEMNEGO O CIĘŻARZE WZGLĘDNYM 0,6					
			Średnica gniazda, cal / mm					
			3/32 / 2.4	1/8 / 3.2	3/16 / 4.8	1/4 / 6.4	3/8 / 9.5	1/2 / 13
5 do 20 psig / 0.34 do 1.4 bar 10B3076X012 Żółta	5 / 0.34	10 / 0.69	170 / 4.6	330 / 8.8	710 / 19.0	1080 / 28.9	2000 / 53.6	2150 / 57.6
		15 / 1.0	240 / 6.4	390 / 10.5	890 / 23.9	1500 / 40.2	2350 / 63.0	3000 / 80.4
		20 / 1.4	290 / 7.8	500 / 13.4	1160 / 31.1	1900 / 50.9	2750 / 73.7	3900 / 105
		30 / 2.1	380 / 10.2	690 / 18.5	1500 / 40.2	2500 / 67.0	3600 / 96.5	4900 / 131
		60 / 4.1	640 / 17.2	1170 / 31.4	2460 / 65.9	3690 / 98.9	5650 / 151	6900 / 185
		75 / 5.2	770 / 20.6	1410 / 37.8	2880 / 77.2	4150 / 111	6450 / 173	7490 / 201
	10 / 0.69	100 / 6.9	990 / 26.5	1800 / 48.2	3540 / 94.9	5790 / 155	7520 / 202	8150 / 218
		15 / 1.0	210 / 5.6	390 / 10.5	840 / 22.5	1480 / 39.7	2300 / 61.6	2930 / 78.5
		20 / 1.4	280 / 7.5	500 / 13.4	1100 / 29.5	1880 / 50.4	2700 / 72.4	3830 / 103
		30 / 2.1	380 / 10.2	690 / 18.5	1500 / 40.2	2460 / 65.9	3550 / 95.1	4840 / 130
		60 / 4.1	640 / 17.2	1170 / 31.4	2460 / 65.9	3690 / 98.9	5650 / 151	6900 / 185
		75 / 5.2	770 / 20.6	1410 / 37.8	2880 / 77.2	4150 / 111	6450 / 173	7490 / 201
		100 / 6.9	990 / 26.5	1800 / 48.2	3540 / 94.9	4790 / 128	7520 / 202	8150 / 218
		150 / 10.3	1420 / 38.1	2580 / 69.1	4660 / 125	5680 / 152	9980 / 267	10,800 / 289
		200 / 13.8	1850 / 49.6	3370 / 90.3	5620 / 151	6360 / 170	11,000 / 295	12,900 / 346
		300 / 20.7	2700 / 72.4	4880 / 131	6890 / 185	7780 / 209	13,600 / 364	
		500 / 34.5	4400 / 118	6720 / 180	8570 / 230	11,600 / 311		
		750 / 51.7	5400 / 145	8850 / 237	9000 / 241			
		1000 / 69.0	5800 / 155	9500 / 255				
		1250 / 86.2	6300 / 169					
1500 / 103	6600 / 177							
1750 / 121	6800 / 182							
2000 / 138	7600 / 204							
5 do 20 psig / 0.34 do 1.4 bar 10B3076X012 Żółta	20 / 1.4	30 / 2.1	350 / 9.4	600 / 16.1	1390 / 37.3	2580 / 69.1	4350 / 117	6290 / 169
		50 / 3.4	550 / 14.7	1000 / 26.8	2250 / 60.3	4090 / 110	7600 / 204	8000 / 214
		60 / 4.1	640 / 17.2	1170 / 31.4	2630 / 70.5	4750 / 127	7800 / 209	10,600 / 284
		100 / 6.9	990 / 26.5	1800 / 48.2	4070 / 109	7310 / 196	10,800 / 289	13,400 / 359
		150 / 10.3	1420 / 38.1	2580 / 69.1	5720 / 153	10,300 / 276	13,500 / 362	14,000 / 375
		200 / 13.8	1850 / 49.6	3370 / 90.3	7050 / 189	10,500 / 281	14,000 / 375	14,400 / 386
		300 / 20.7	2700 / 72.4	4910 / 132	9250 / 248	10,800 / 289	14,900 / 399	
		500 / 34.5	4400 / 118	7830 / 210	11,800 / 316	13,300 / 356		
		750 / 51.7	6600 / 177	9000 / 241	12,000 / 322			
		1000 / 69.0	8700 / 233	9660 / 259				
		1250 / 86.2	10,000 / 268					
		1500 / 103	10,400 / 279					
1750 / 121	12,000 / 322							
2000 / 138	14,000 / 375							
15 do 40 psig / 1.0 do 2.8 bar 10B3077X012 Zielona	40 / 2.8	60 / 4.1	610 / 16.3	1090 / 29.2	2430 / 65.1	4510 / 121	9200 / 247	9400 / 252
		75 / 5.2	760 / 20.4	1370 / 36.7	3080 / 82.5	5640 / 151	10,800 / 289	16,300 / 437
		100 / 6.9	990 / 26.5	1790 / 48.0	4070 / 109	7310 / 196	13,500 / 362	17,600 / 472
		150 / 10.3	1420 / 38.1	2580 / 69.1	5850 / 157	10,500 / 281	18,000 / 482	22,200 / 595
		200 / 13.8	1850 / 49.6	3370 / 90.3	7630 / 204	11,000 / 295	21,400 / 574	24,600 / 659
		300 / 20.7	2700 / 72.4	4910 / 132	11,200 / 300	14,900 / 399	24,400 / 654	
		500 / 34.5	4400 / 118	8090 / 217	16,300 / 437	21,800 / 584		
		750 / 51.7	6600 / 177	12,000 / 322	20,200 / 541	23,600 / 632		
		1000 / 69.0	8700 / 233	16,000 / 429	23,200 / 622			
		1250 / 86.2	11,000 / 295	19,000 / 509				
		1500 / 103	13,000 / 348	21,000 / 563				
		1750 / 121	15,000 / 402					
2000 / 138	17,000 / 456							

— Puste pola wskazują, gdzie maksymalne robocze ciśnienie dolutowe dla danego gniazda zostaje przekroczone.

1. Przepustowości przyjęte dla uchybu 20%, o ile poniżej nie ustalono inaczej.

2. Dla nastaw ciśnienia poniżej 10 psig (0,69 bar) wartość ciśnienia dolutowego powinna być ograniczona do około 100 psig (6,9 bar), aby można było uzyskać nastawę ciśnienia.

- cd -

Tabela 15. Przepustowości reduktora 627R z korpusem rozmiar NPS 1 i 2 cale / DN 25 i 50<sup>(1)</sup> (cd)

ZAKRES CIŚNIENIA WYLOTOWEGO, NR I KOLOR SPRĘŻYNY	NASTAWA CIŚNIENIA WYLOTOWEGO psig / bar	CIŚNIENIE WLOTOWE, psig / bar	PRZEPUSTOWOŚCI W SCFH / Nm <sup>3</sup> /h GAZU ZIEMNEGO O CIĘŻARZE WZGLĘDNYM 0,6					
			Średnica gniazda, cal / mm					
			3/32 / 2.4	1/8 / 3.2	3/16 / 4.8	1/4 / 6.4	3/8 / 9.5	1/2 / 13
35 do 80 psig / 2.4 do 5.5 bar 10B3078X012 Niebieska	60 / 4.1	75 / 5.2	700 / 18.8	1230 / 33.0	2760 / 74.0	4860 / 130	8600 / 230	12,800 / 343
		100 / 6.9	970 / 26.0	1740 / 46.6	3910 / 105	7000 / 188	12,500 / 335	16,700 / 448
		150 / 10.3	1420 / 38.1	2580 / 69.1	5850 / 157	10,500 / 281	16,800 / 450	23,000 / 616
		200 / 13.8	1850 / 49.6	3370 / 90.3	7630 / 204	13,700 / 367	20,900 / 560	27,700 / 742
		300 / 20.7	2700 / 72.4	4910 / 132	11,200 / 300	20,100 / 539	28,100 / 753	
		500 / 34.5	4400 / 118	8090 / 217	18,300 / 490	28,500 / 764		
		750 / 51.7	6600 / 177	12,000 / 322	22,800 / 611	29,500 / 791		
		1000 / 69.0	8700 / 233	16,000 / 429	26,800 / 718			
		1250 / 86.2	11,000 / 295	19,000 / 509				
		1500 / 103	13,000 / 348	22,000 / 590				
	1750 / 121	15,000 / 402	25,000 / 670					
	2000 / 138	17,000 / 456						
	80 / 5.5	100 / 6.9	900 / 24.1	1630 / 43.7	3570 / 95.7	6650 / 178	12,000 / 322	17,400 / 466
		150 / 10.3	1410 / 37.8	2580 / 69.1	5750 / 154	10,500 / 281	20,100 / 539	26,000 / 697
		200 / 13.8	1850 / 49.6	3370 / 90.3	7630 / 204	13,700 / 367	25,100 / 673	31,800 / 852
		300 / 20.7	2700 / 72.4	4910 / 132	11,200 / 300	20,100 / 539	32,600 / 874	
		500 / 34.5	4400 / 118	8090 / 217	18,300 / 490	30,300 / 812		
		750 / 51.7	6600 / 177	12,000 / 322	27,200 / 729	37,400 / 1002		
		1000 / 69.0	8700 / 233	16,000 / 429	33,300 / 892			
		1250 / 86.2	11,000 / 295	19,000 / 509				
1500 / 103		13,000 / 348	22,000 / 590					
1750 / 121		15,000 / 402	25,000 / 670					
2000 / 138	17,000 / 456							
70 do 150 psig / 4.8 do 10.3 bar 10B3079X012 Czerwona	100 / 6.9	150 / 10.3	1170 / 31.4	2510 / 67.3	5540 / 148	8310 / 223	15,500 / 415	20,300 / 544
		200 / 13.8	1850 / 49.6	3370 / 90.3	7630 / 204	12,000 / 322	20,100 / 539	26,700 / 716
		300 / 20.7	2700 / 72.4	4910 / 132	11,200 / 300	18,200 / 488		
		500 / 34.5	4400 / 118	8090 / 217	18,300 / 490			
		750 / 51.7	6600 / 177	12,000 / 322				
		1000 / 69.0	8700 / 233	16,000 / 429				
		1250 / 86.2	11,000 / 295					
		1500 / 103	13,000 / 348					
		1750 / 121	15,000 / 402					
		2000 / 138	17,000 / 456					
	125 / 8.6	150 / 10.3	1250 / 33.5	2330 / 62.4	5090 / 136	9470 / 254	15,700 / 421	20,800 / 557
		200 / 13.8	1830 / 49.0	3320 / 89.0	7360 / 197	13,400 / 359	23,600 / 632	31,300 / 839
		300 / 20.7	2700 / 72.4	4910 / 132	11,200 / 300	19,700 / 528		
		500 / 34.5	4400 / 118	8090 / 217	18,300 / 490			
		750 / 51.7	6600 / 177	12,000 / 322				
		1000 / 69.0	8700 / 233	16,000 / 429				
		1250 / 86.2	11,000 / 295					
		1500 / 103	13,000 / 348					
		1750 / 121	15,000 / 402					
		2000 / 138	17,000 / 456					
150 / 10.3	200 / 13.8	1760 / 47.2	3200 / 85.8	7020 / 188	12,900 / 346	21,400 / 574	33,300 / 892	
	300 / 20.7	2700 / 72.4	4910 / 132	11,200 / 300	17,200 / 461			
	500 / 34.5	4400 / 118	8090 / 217	18,300 / 490				
	750 / 51.7	6600 / 177	12,000 / 322					
	1000 / 69.0	8700 / 233	16,000 / 429					
	1250 / 86.2	11,000 / 295						
	1500 / 103	13,000 / 348						
	1750 / 121	15,000 / 402						
2000 / 138	17,000 / 456							

□ — Puste pola wskazują, gdzie maksymalne robocze ciśnienie dolotowe dla danego gniazda zostaje przekroczone.  
1. Przepustowości przyjęte dla uchybu 20%, o ile poniżej nie ustalono inaczej.

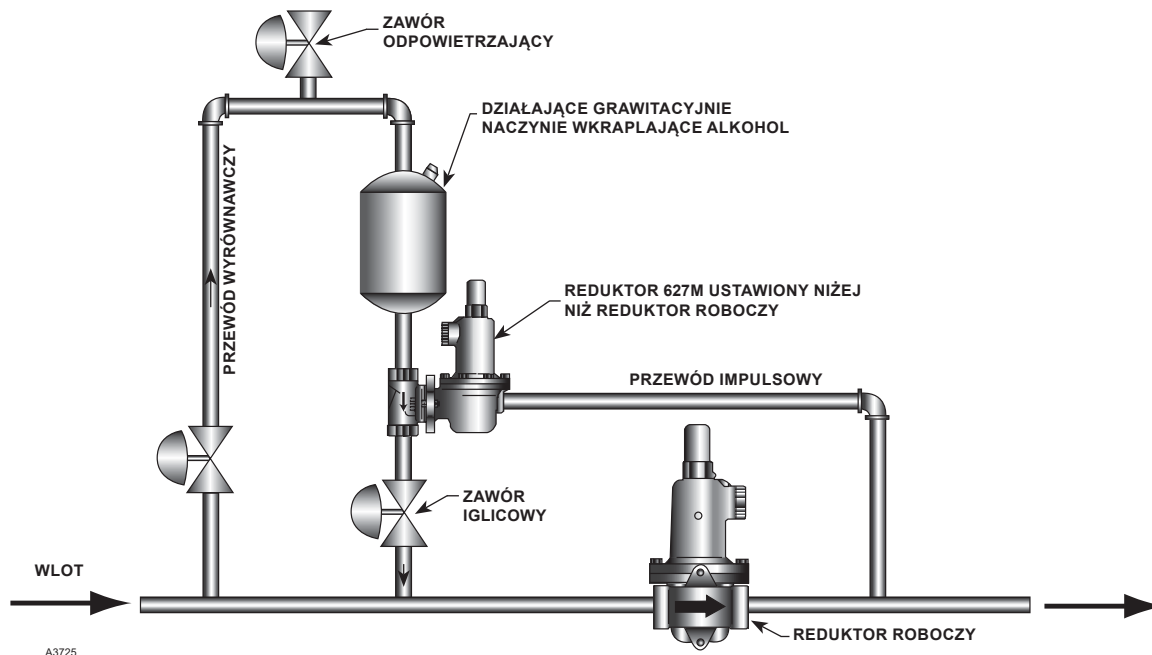

Rysunek 11. Schemat układu odladzającego

Tabela 16. Współczynniki przepływu

ŚREDNICA GNAZDA, cal / mm	KORPUS NPS 3/4 / DN 20			KORPUS NPS 1 / DN 25			KORPUS NPS 1-1/4 / DN 32			KORPUS NPS 2 / DN 50		
	$C_v$ pełnego otwarcia do wymiarowania zewnętrznych wydmuchów	$C_v$ pełnego otwarcia do wymiarowania zewnętrznych wydmuchów	$C_1$	$C_v$ pełnego otwarcia do wymiarowania zewnętrznych wydmuchów	$C_v$ pełnego otwarcia do wymiarowania zewnętrznych wydmuchów	$C_1$	$C_v$ pełnego otwarcia do wymiarowania zewnętrznych wydmuchów	$C_v$ pełnego otwarcia do wymiarowania zewnętrznych wydmuchów	$C_1$	$C_v$ pełnego otwarcia do wymiarowania zewnętrznych wydmuchów	$C_v$ pełnego otwarcia do wymiarowania zewnętrznych wydmuchów	$C_1$
3/32 / 2.4	6.9	0.24	29.2	6.9	0.24	28.5	7.0	0.23	30.7	6.9	0.23	29.7
1/8 / 3.2	12.5	0.43	29.1	12.5	0.43	29.4	12.1	0.43	28.0	12.5	0.42	29.5
3/16 / 4.8	29	1.01	28.6	29	0.93	31.2	26	0.92	28.7	29	1.02	28.5
1/4 / 6.4	50	1.63	30.6	50	1.71	29.3	43	1.45	30.0	52	1.66	31.3
3/8 / 9.5	108	2.99	36.1	108	3.42	31.6	96	3.33	28.9	115	3.39	33.9
1/2 / 13	190	4.87	39.0	190	5.29	35.9	168	5.18	32.4	200	5.01	39.9

Tabela 17. Współczynniki wymiarowania wg IEC

ŚREDNICA GNAZDA, cal / mm	$X_T$			$F_D$	$F_L$
	Korpus NPS 3/4 / DN 20	Korpus NPS 1 / DN 25	Korpus NPS 2 / DN 50		
3/32 / 2.4	0.539	0.514	0.558	0.50	0.85
1/8 / 3.2	0.536	0.547	0.539		0.79
3/16 / 4.8	0.517	0.616	0.514		0.85
1/4 / 6.4	0.592	0.543	0.620		0.87
3/8 / 9.5	0.824	0.632	0.727		0.89
1/2 / 13	0.962	0.815	1.01		0.86

## Zastosowanie reduktora 627M lub 627HM w układzie odladzającym

Reduktor serii 627 może być zastosowany w układzie odladzającym pokazanym na rys. 11. Z chwilą gdy gniazdo w roboczym reduktorze zaczyna zamarzać, tworzący się lód zmniejsza średnicę gniazda i roboczy reduktor nie jest w stanie zapewnić przepływu o natężeniu pokrywającym zapotrzebowanie na wylocie. Gdy ciśnienie wylotowe spadnie poniżej nastawy ciśnienia reduktora 627M, grzybek reduktora odsuwa się od gniazda i umożliwia przepływ alkoholu do

głównego przewodu gazowego. Alkohol porwany strumieniem gazu w kierunku reduktora roboczego zapobiega tworzeniu się dodatkowego lodu w gnieździe. Następnie przywrócony zostaje normalny przepływ i gdy ciśnienie w układzie wylotowym odbuduje się – reduktor 627M zamyka się. Jest to rozwiązanie ekonomiczne, które pozwala oszczędzić alkohol i wiele roboczogodzin wymaganych dla zapewnienia ciągłości zasilania alkoholem. Alkohol jest wprowadzany do reduktora roboczego tylko wówczas, gdy występują warunki obładania.



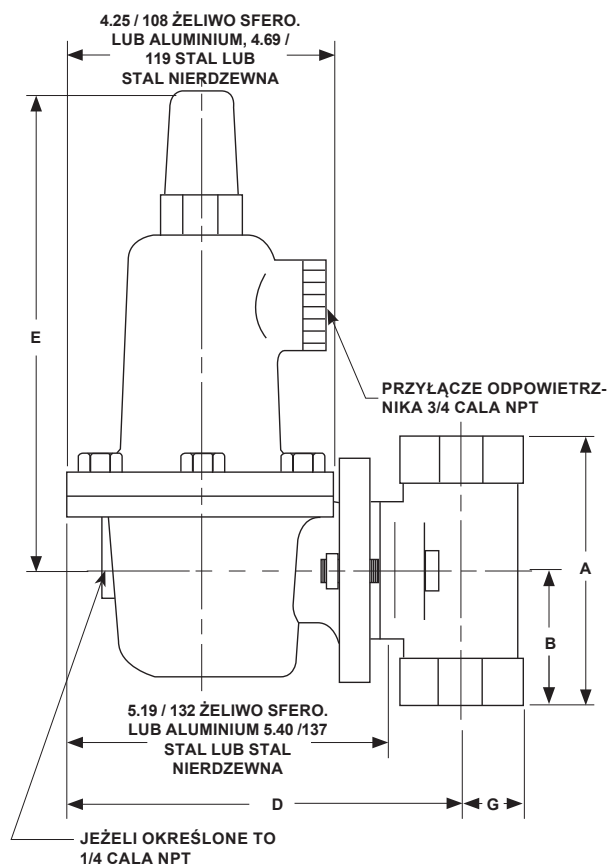

1085885

Rysunek 12. Wymiary NPT

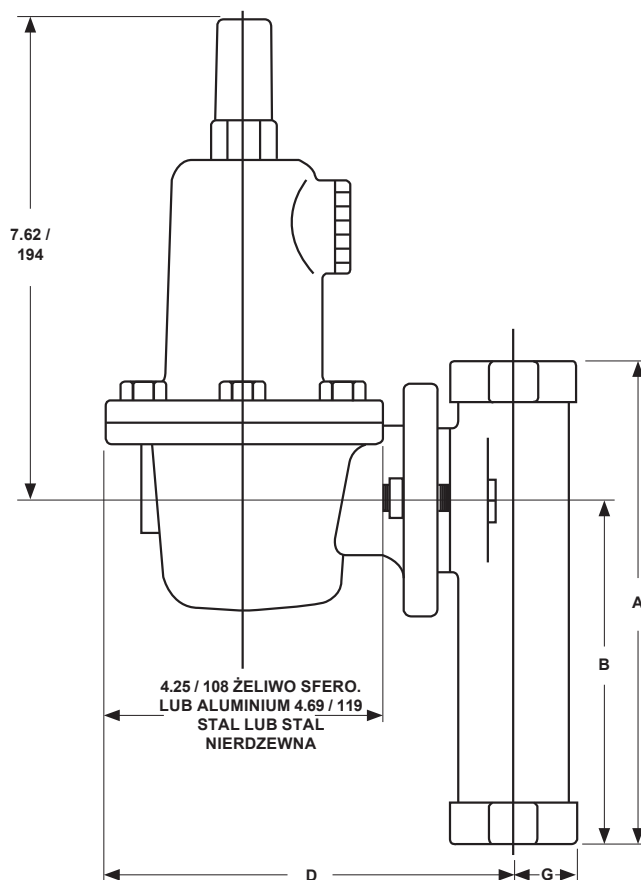

cal / mm

Rysunek 13. Wymiary wersji z korpusem wydłużonym

Tabela 18. Wymiar korpusu z gwintem NPT

WYMIARY KORPUSU, NPT	WYMIARY, cal / mm						
	A	B	D		E		G
			Aluminium/ Żeliwo sfero.	Stal/ Stal nierdzewna	Modele 627, 627R, 627LR, 627M i 627MR	Modele 627H i 627HM	
3/4 oraz 1	4.06 / 103	1.94 / 49.2	6.50 / 165	6.75 / 171	7.62 / 194	7.94 / 202	1.00 / 25.4
1-1/4	5.00 / 127	2.50 / 63.5	6.88 / 175	---			1.69 / 42.9
2	5.00 / 127	2.50 / 63.5	6.88 / 175	7.12 / 181			1.69 / 42.9

Tabela 19. Wymiary wersji z korpusem wydłużonym

WYMIARY KORPUSU, NPT	WYMIARY, cal / mm				
	A	B	D		G
			Aluminium/ Żeliwo sfero.	Stal/ Stal nierdzewna	
1	7.38 / 187	5.25 / 133	6.50 / 165	6.75 / 171	1.00 / 25.4
2	7.88 / 200	5.38 / 137	6.88 / 175	7.12 / 181	1.69 / 42.9

# Seria 627

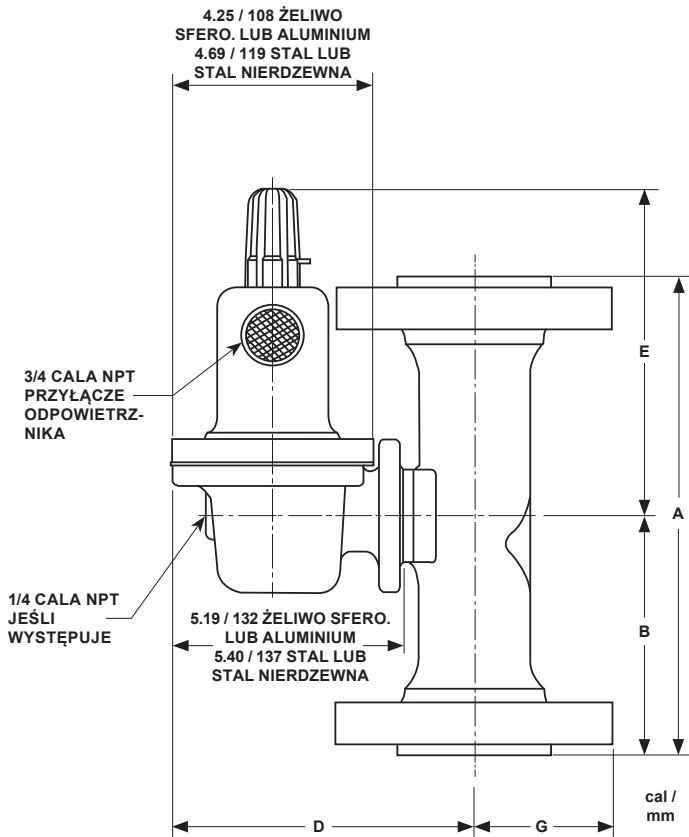

Rysunek 14. Wymiary korpusu kołnierowego

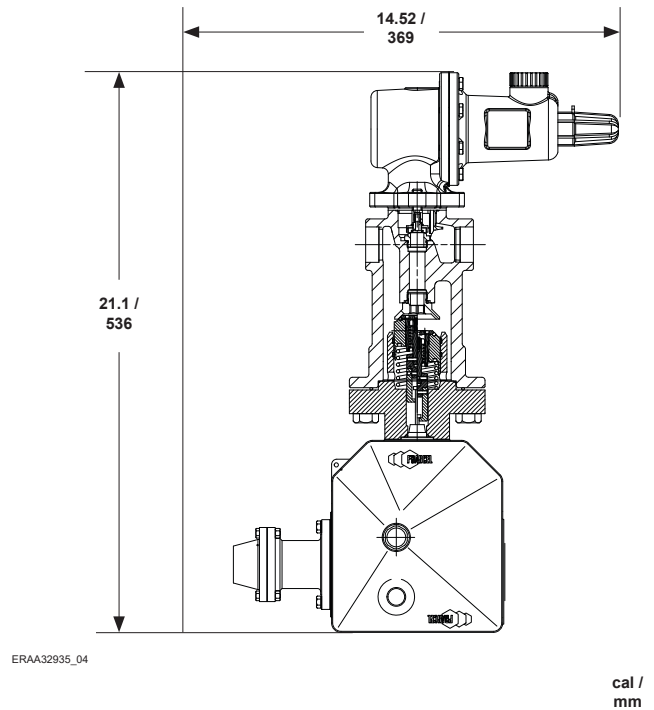

Rysunek 15. Wymiary zaworu szybko-zamykającego OSX

Tabela 20. Wymiary korpusu kołnierowego

WYMIARY KORPUSU NPS / DN	WYMIARY, cal / mm												
	A			B			D		E		G		
	CL150 RF	CL300 RF	CL600 RF	CL150 RF	CL300 RF	CL600 RF	Aluminium/ Żeliwo sfero.	Stal/ Stal nie- rdzewna	Modele 627, 627R, 627LR, 627M i 627MR	Modele 627H i 627HM	CL150 RF	CL300 RF	CL600 RF
1 / 25	7.25 / 184	7.75 / 197	8.25 / 210	3.62 / 91.9	3.88 / 98.6	4.12 / 105	6.50 / 165	6.75 / 171	7.62 / 194	7.94 / 202	2.12 / 53.8	2.44 / 62.0	2.44 / 62.0
2 / 50	10 / 254	10.5 / 267	11.25 / 286	5 / 127	5.25 / 133	5.62 / 143	6.88 / 175	7.12 / 181			3 / 76.2	3.25 / 82.6	3.25 / 82.6

## Informacje przy zamawianiu

### Przeznaczenie

W zamówieniu należy podać:

1. Typ reduktora
2. Wymiary korpusu
3. Materiał korpusu i materiał elementów wnętrza
4. Średnicę gniazda w calach / mm
5. Zakres sprężyny regulacyjnej psig/ bar

### Konstrukcja

Powołać się na specyfikacje i każdą przywołaną tabelę; szczegółowo opisać wybrany reduktor, w przypadku kiedy istnieją możliwości wyboru. Standardowe położenie montażowe jest oznaczone jako 1D dla NPT i 3D dla korpusu kołnierzego, jak na rysunku 9, ale alternatywne położenie może być zamówione fabrycznie lub może być dopasowane w terenie przez odkręcenie korpusu lub obudowy sprężyny, stosując się do instrukcji obsługi. Wymiary montażowe znajdują się na rysunkach 12–14.

## Przewodnik zamawiania

### Model (Wybierz jeden)

- 627 (podstawowa konstrukcja)\*\*\*
- 627H (wersja dla wysokiego ciśnienia) (tylko WCC stal/ stal nierdzewna)\*\*\*
- 627M (zewnątrzny pobór impulsu)\*\*\*
- 627HM\*\*\*
- 627R (wewnętrzny zawór wydmuchowy)\*\*\*
- 627LR\*\*\*
- 627MR\*\*\*
- 627OSX

### Wymiar korpusu (Wybierz jeden)

- 3/4 (tylko NPT)\*\*\*
- NPS 1 / DN 25\*\*\*
- NPS 1-1/4 / DN 32\*\*\*
- NPS 2 / DN 50\*\*\*
- 1 NPT korpus wydłużony\*\*
- 2 NPT korpus wydłużony\*\*

### Materiał korpusu i rodzaje przyłączy

(Wybierz jeden)

#### Żeliwo sferoidalne (nie dostępne w modelach 627H i 627HM)

- NPT (dostępne przyłącza dla modelu 627 w wersji z korpusem wydłużonym)\*\*\*

#### WCC stal (wymagana dla modeli 627H i 627HM)

- NPT (dostępne przyłącza dla modelu 627 w wersji z korpusem wydłużonym)\*\*\*
- CL150 RF\*\*
- CL300 RF\*\*\*
- CL600 RF\*\*\*
- PN 16/25/40\*\*
- BWE\*

### Stal nierdzewna (dostępna tylko dla modeli 627, 627R i 627H)

- NPT\*\*\*
- CL150 RF\*\*
- CL300 RF\*\*\*
- CL600 RF\*\*\*
- PN 16/25/40\*\*

### Materiał obudowa sprężyny i membrany

(Wybierz jeden)

- Aluminium (tylko modele 627, 627R i 627LR)\*\*\*
- Żeliwo sferoidalne\*\*\*
- Stal WCC\*\*\*
- Stal nierdzewna (tylko modele 627, 627R i 627H)\*\*\*

### Materiał membrany (Wybierz jeden)

- Nitril (NBR)\*\*\*
- Fluorocarbon (FKM)\*\*\*
- Neopren (CR) (tylko modele 627H i 627HM)\*\*\*

### Materiał elementów wnętrza (Wybierz jeden)

- Aluminium (tylko modele 627, 627R i 627LR)\*\*\*
- Stal nierdzewna\*\*\*

### Materiał grzybka zaworowego (Wybierz jeden)

- Nitril (NBR)\*\*\*
- Nylon (PA) (nie dostępny dla modelu 627LR)\*\*\*
- Fluorocarbon (FKM) (nie dostępny dla modeli 627H i 627HM)\*\*

### Średnica gniazda (Wybierz jedną)

- 3/32 cala / 2.4 mm\*\*\*
- 1/8 cala / 3.2 mm\*\*\*
- 3/16 cala / 4.8 mm\*\*\*
- 1/4 cala / 6.4 mm\*\*\*
- 3/8 cala / 9.5 mm (nie dostępny dla modelu 627LR)\*\*\*
- 1/2 cala / 13 mm (nie dostępny dla modelu 627LR)\*\*\*

### Zakres ciśnienia wylotowego (Wybierz jeden)

#### Modele 627, 627M, 627R i 627MR

- 5 do 20 psig / 0.34 do 1.4 bar, Żółta\*\*\*
- 15 do 40 psig / 1.0 do 2.8 bar, Zielona\*\*\*
- 35 do 80 psig / 2.4 do 5.5 bar, Niebieska\*\*\*
- 70 do 150 psig / 4.8 do 10.3 bar, Czerwona\*\*\*

#### Model 627LR

- 15 do 40 psig / 1.0 do 2.8 bar, Zielona\*\*\*

#### Modele 627H i 627HM

- 140 do 250 psig / 9.7 do 17.2 bar, Niebieska\*\*\*
- 240 do 500 psig / 16.5 do 34.5 bar, Czerwona\*\*\*

### Pozycja korpusu (Wybierz jedną)

- Pozycja 1 (standard dla gwintu NPT)\*\*\*
- Pozycja 2\*\*
- Pozycja 3 (standard dla korpusu kołnierzego)\*\*
- Pozycja 4\*\*

## Przewodnik zamawiania (cd.)

### Pozycja odpowietrznika (Wybierz jedną)

- Pozycja C\*\*  
 Pozycja D (standardowa)\*\*  
 Pozycja E\*\*  
 Pozycja F\*\*

### Wymagana aprobatą DVGW (opcjonalne)

- Tak\*

### Zestaw części zapasowych (opcjonalne)

- Tak, wyślij mi jeden zestaw części zapasowych zgodnych z niniejszym zamówieniem.

Przewodnik szybkich zamówień reduktorów	
***	Dostępne, gotowe do wysyłki
**	Wymagny dodatkowy czas do wysyłki
*	Zamówienie specjalne. Wykonywane z części na specjalne zamówienie. Sprawdź czas dostawy u lokalnego przedstawiciela
Dostępność produkt zamawianego determinuje komponent z najdłuższym terminem wysyłki dla zapotrzebowanej konstrukcji.	

### Karta specyfikacji

**Przeznaczenie:**  
 Specyfika zastosowania \_\_\_\_\_  
 Wymiary rurociągu \_\_\_\_\_  
 Rodzaj gazu i ciężar względny \_\_\_\_\_  
 Temperatura gazu \_\_\_\_\_  
 Czy aplikacja wymaga zabezpieczenia przed nadmiernym ciśnieniem?  
 Tak  Nie Jeżeli tak, jakie jest preferowane:  
 Zawór wydmuchowy  Reduktor monitor  
 Zawór szybko zamykający  
 Czy potrzebujesz pomocy w wyborze zabezpieczenia przed nadmiernym ciśnieniem? \_\_\_\_\_

**Ciśnienia:**  
 Maksymalne ciśnienie dolotowe ( $P_{1max}$ ) \_\_\_\_\_  
 Minimalne ciśnienie dolotowe ( $P_{1min}$ ) \_\_\_\_\_  
 Nastawa ciśnienia wylotowego ( $P_2$ ) \_\_\_\_\_  
 Maksymalny przepływ ( $Q_{max}$ ) \_\_\_\_\_

**Wymagane osiągi:**  
 Wymagania dokładności? \_\_\_\_\_  
 Bardzo szybki czas reakcji? \_\_\_\_\_

**Inne wymagania:** \_\_\_\_\_

 Webadmin.Regulators@emerson.com

 Fisher.com

 Facebook.com/EmersonAutomationSolutions

 LinkedIn.com/company/emerson-automation-solutions

 Twitter.com/emr\_automation

#### Americas

McKinney, Texas 75070 USA  
 T +1 800 558 5853  
 +1 972 548 3574

#### Europa

Bolonia 40013, Włochy  
 T +39 051 419 0611

#### Azja

Singapur 128461, Singapur  
 T +65 6770 8337

#### Bliskiego Wschodu i Afryki

Dubaj, Zjednoczone Emiraty Arabskie  
 T +971 4 811 8100

D101331XPL2 © 1966, 2020 Emerson Process Management Regulator Technologies, Inc. Wszelkie prawa zastrzeżone. 05/20.  
 Logo Emersona jest znakiem handlowym i znakiem serwisowym Emerson Electric Co. Wszelkie inne znaki towarowe zastrzeżone są przez ich prawowitych właścicieli. Fisher™ jest znakiem należącym do Fisher Controls International LLC, oddziału Emerson Automation Solutions.

Informacje zawarte w tej publikacji mają charakter informacyjny i, choć dolożono wszelkich starań dla zapewnienia ich dokładności, nie mogą być interpretowane, jako gwarancje lub rękojmie, wprost lub pośrednio, w odniesieniu do produktów lub usług w niej zawartych lub ich użytku lub stosowności. Zastrzegamy sobie prawo do zmian lub ulepszania konstrukcji lub specyfikacji tych produktów w dowolnym momencie bez dodatkowej informacji.

Emerson Process Management Regulator Technologies, Inc. nie bierze na siebie odpowiedzialności za dobór, użytkowanie lub obsługę żadnego z produktów. Odpowiedzialność za właściwy dobór, użytkowanie lub obsługę jakiegokolwiek produktu Emerson Process Management Regulator Technologies Inc. spoczywa wyłącznie na kupującym.